

価格表

Price list

(2026年6月)

メカニカル式管継手【アトムズカップリング】

- 接続用カップリング (GR・FX・FZ・VC・GV・GVS) 1
- 補修用クランプ (CH・KC・CX・ER・FD,FD-L) 2

関連資材

- 管端部防錆カバー【ACコア】 1
- 脱管リスク防止【抜け止めくん】 1
- 漏洩補修テープ【アトムズシリコン補修テープ】 2

ゴム可とう伸縮継手【アトムジョイント】

- アトムジョイント (AJ-A) 3
- アトムジョイント (AJ-VF・AJ-VS・AJ-DB・AJ-DA) 4

合成ゴム製防振継手・フレキシブルジョイント

- Sフレックス 5
- Wフレックス 5
- I(アイ)フレックス 5

フッ素樹脂製防振継手・フレキシブルジョイント

- TRフレックス 5
- PFフレックス 5

塩ビ製フレキシブルジョイント

- A・DRジョイント 5

関連資材

- 防振パッド 4

冷媒銅管用フレキシブルジョイント

- レフリックス 6~14

※表中価格欄の は通常在庫品です (タイミングにより在庫切れすることがございます)
 は受注製作品です

アトムズカップリング 接続用

※EPDM、NBR、シリコンはゴムシーリングの材質になります。

■ 通常在庫品です (タイミングにより在庫切れすることがございます)
□ 受注製作品です

GRタイプ



・各種圧力配管の接続用汎用品です。
・消防認定品は、ステンレス鋼管にはご使用になれません。

| 呼び径 (A) | 最高使用圧力 (MPa) | | 標準品 (EPDM/NBR) | 水協品 (EPDM) | 最高使用圧力 (MPa) | 消防認定品 (EPDM) | 梱包数 |
|---------|--------------|---------|----------------|------------|--------------|--------------|-----|
| | 鋼管 | ステンレス鋼管 | | | | | |
| 15 | 2.0 | 1.6 | 9,200 | | 1.6 | | 10 |
| 20 | | | 10,100 | 10,400 | | | 10 |
| 25 | | | 10,300 | 10,600 | | | 10 |
| 32 | | | 11,000 | 11,300 | | | 10 |
| 40 | | | 11,200 | 11,500 | | | 10 |
| 50 | | | 12,000 | 12,300 | | | 10 |
| 65 | | | 15,500 | 15,600 | | | 8 |
| 80 | 17,000 | 17,100 | 8 | | | | |
| 100 | 1.6 | 0.5 | 18,500 | 18,600 | | | 8 |
| 125 | | | 28,500 | 28,600 | | | 4 |
| 150 | | | 34,300 | 34,400 | | | 4 |
| 200 | 1.0 | 0.5 | 74,000 | 74,500 | | | 2 |
| 250 | | | 115,400 | 115,900 | | | 2 |
| 300 | | | 131,700 | 132,200 | | | 2 |

FXタイプ



・排水管や通気管などの接続用です。
・450A以上も製作可能です。お問い合わせください。

| 呼び径 (A) | 最高使用圧力 (MPa) | 標準品 (EPDM/NBR) | 水協品 (EPDM) | 梱包数 |
|---------|--------------|----------------|------------|-----|
| 15 | 1.0 (要配管固定) | 7,400 | | 10 |
| 20 | | 7,500 | | 10 |
| 25 | | 8,000 | | 10 |
| 32 | | 8,700 | 9,000 | 10 |
| 40 | | 8,900 | 9,200 | 10 |
| 50 | | 9,200 | 9,300 | 10 |
| 65 | | 11,100 | 11,200 | 8 |
| 80 | | 12,000 | 12,100 | 8 |
| 100 | | 13,500 | 13,600 | 8 |
| 125 | | 18,800 | 18,900 | 4 |
| 150 | | 21,400 | 21,500 | 4 |
| 200 | | 35,100 | 35,200 | 2 |
| 250 | | 39,400 | 39,500 | 2 |
| 300 | | 45,700 | 45,800 | 2 |
| 350 | 0.5 (要配管固定) | 48,900 | | 1 |
| 400 | 53,400 | | 1 | |

抜け止めくん



・離脱防止金具。
・カップリングの締付け不足による脱管リスクの軽減。

| 呼び径 (A) | ユニクロめっき品 | ドブめっき品 | 梱包数 |
|---------|----------|--------|-----|
| 20 | 10,700 | 14,000 | 7 |
| 25 | 10,700 | 14,000 | 7 |
| 32 | 10,700 | 14,000 | 7 |
| 40 | 11,100 | 14,400 | 7 |
| 50 | 11,100 | 14,400 | 7 |
| 65 | 11,600 | 15,600 | 6 |
| 80 | 12,000 | 16,000 | 6 |
| 100 | 12,500 | 16,400 | 5 |
| 125 | 14,700 | 19,600 | 4 |
| 150 | 15,600 | 20,300 | 4 |
| 200 | 17,400 | 23,900 | 3 |
| 250 | 24,100 | 31,100 | 3 |



注意

抜け止めくん自体で内圧による配管の抜けを防止することはできません。必ずアトムズカップリングのボルトを規定のトルク値で締付けてください。

FZタイプ



・低コストタイプです。
・圧力をご確認の上、ご使用ください。

| 呼び径 (A) | 最高使用圧力 (MPa) | | 標準品 (EPDM/NBR) | SUSボルトナット品 (EPDM/NBR) | 梱包数 |
|---------|--------------|---------|----------------|-----------------------|-----|
| | 鋼管 | ステンレス鋼管 | | | |
| 20 | 1.0 | 0.3 | 3,000 | 4,400 | 10 |
| 25 | | | 3,000 | 4,600 | 10 |
| 32 | | | 3,100 | 4,900 | 10 |
| 40 | | | 3,200 | 5,000 | 10 |
| 50 | | | 4,100 | 5,500 | 20 |
| 65 | | | 5,200 | 7,800 | 12 |
| 80 | | | 6,300 | 8,900 | 12 |
| 100 | 0.7 | 0.5 | 9,000 | 13,300 | 12 |
| 125 | 13,000 | | 18,600 | 6 | |
| 150 | 18,900 | | 21,200 | 6 | |
| 200 | 0.3 | 26,300 | 34,900 | 4 | |

ACコア



・内面ライニング配管の切断端面の防錆保護に。
・1枚から出荷可能です。

| 呼び径 (A) | 価格 |
|---------|-------|
| 20 | 690 |
| 25 | 710 |
| 32 | 750 |
| 40 | 760 |
| 50 | 780 |
| 65 | 800 |
| 80 | 820 |
| 100 | 860 |
| 125 | 930 |
| 150 | 1,040 |
| 200 | 1,140 |

VCタイプ



・VP管と排水用铸铁管の接続に。

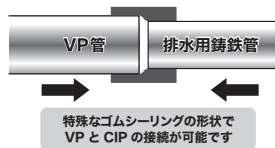

| 呼び径 (A) | 最高使用圧力 (MPa) | 標準品 (EPDM) | SUSボルトナット品 (EPDM) | 梱包数 |
|---------|--------------|------------|-------------------|-----|
| 50 | 0.3 | 7,400 | 8,500 | 8 |
| 80 | | 10,200 | 12,100 | 12 |
| 100 | | 13,700 | 17,400 | 12 |
| 125 | | 22,700 | 26,900 | 6 |
| 150 | | 29,000 | 34,800 | 6 |

GV・GVSタイプ



・小口径のVP管・HI-VP管の接続に。

GVタイプ : VP+VP
GVSタイプ : VP+鋼管

※20Aの鋼管は、GVタイプで接続が可能。(SU管にはご使用になれません。)

・給湯配管にはご使用になれません。

| タイプ | 呼び径 | 最高使用圧力 (MPa) | 標準品 (EPDM) | 梱包数 |
|----------|----------|--------------|------------|-----|
| GV(gvs)※ | VP20/20A | 1.0 | 6,400 | 10 |
| GV | VP25 | | 6,800 | 10 |
| | VP30 | | 7,000 | 10 |
| GVS | 25A | 1.0 | 7,200 | 10 |
| | 32A | | 9,100 | 10 |

アトムズカップリング 補修用

※EPDM、NBR、シリコンはゴムシーリングの材質になります。

■ 通常在庫品です (タイミングにより在庫切れすることがございます)
□ 受注製作品です

CHタイプ

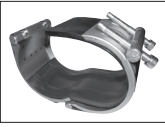

・ピンホール、ひび割れの補修用。
・流体を止めずに補修可能です。

| 呼び径 (A) | 最高使用圧力 (MPa) | 標準品 (NBR/EPDM) | SUS ボルトナット品 (NBR/EPDM) | 水協品 (EPDM) | 高耐熱品 (シリコン) | SUS ボルトナット品 (シリコン) | ゴムシーリングのみ (シリコン) | 梱包数 |
|---------|--------------|----------------|------------------------|------------|-------------|--------------------|------------------|-----|
| 20 | 1.0 | 7,000 | 7,700 | 9,800 | 12,700 | 14,000 | 6,500 | 10 |
| 25 | | 8,400 | 9,300 | | 13,700 | 15,100 | 7,100 | 10 |
| 32 | | 9,500 | 10,700 | 14,900 | 16,400 | 7,800 | 10 | |
| 40 | | 10,700 | 11,900 | 11,000 | 16,000 | 17,700 | 8,400 | 10 |
| 50 | | 11,400 | 12,800 | 11,700 | 22,500 | 24,800 | 15,800 | 10 |
| 65 | | 13,500 | 15,000 | 13,800 | 26,800 | 29,500 | 19,600 | 8 |
| 80 | | 16,200 | 17,500 | 16,300 | 32,400 | 36,900 | 24,000 | 8 |
| 100 | | 18,400 | 19,900 | 18,500 | 36,500 | 41,000 | 26,400 | 8 |
| 125 | | 24,100 | 27,200 | 24,200 | 47,500 | 52,300 | 32,400 | 4 |
| 150 | | 27,200 | 30,000 | 27,300 | 56,200 | 61,900 | 37,600 | 4 |
| 200 | | 39,500 | 43,400 | 39,600 | 79,600 | 95,700 | 66,800 | 2 |
| 250 | | 44,700 | 48,700 | 44,800 | 95,300 | 111,400 | 71,300 | 2 |
| 300 | | 49,400 | 53,400 | 49,500 | 112,000 | 128,100 | 75,900 | 2 |
| 350 | | 67,900 | 71,900 | | | | | |
| 400 | 0.7 | 74,900 | 79,000 | | | | | |
| 450 | 0.5 | 80,100 | 84,200 | | | | | |
| 500 | | 87,000 | 91,100 | | | | | |
| 600 | | 144,400 | 158,900 | | | | | |

CXタイプ



・ねじ継手部からの漏水補修に。

| 呼び径 (A) | 最高使用圧力 (MPa) | 標準品 (EPDM) |
|---------|--------------|------------|
| 20 | 1.6 | 7,200 |
| 25 | | 8,300 |
| 32 | | 9,600 |
| 40 | | 10,500 |
| 50 | | 11,600 |

KCタイプ



・排水用铸铁管～ダクト用铸铁管など各種配管の大きな傷に最適です。

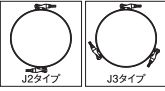
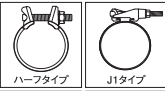

| 呼び径 (A) | 最高使用圧力 (MPa) | タイプ | 標準品 (EPDM) | | 水協品 (EPDM) | |
|---------|--------------|--------|------------|---------|------------|--------|
| | | | 150L | 300L | 150L | 300L |
| 50 | 1.0 | ハーフ | 7,000 | | 7,700 | |
| 65 | | | 7,700 | | 8,600 | |
| 80 | | J1 | 25,100 | 39,200 | 27,700 | 43,200 |
| 100 | | | 26,200 | 41,300 | 28,900 | 45,500 |
| 125 | | | 27,600 | 43,800 | 30,400 | 48,200 |
| 150 | | | 28,900 | 46,400 | 31,800 | 51,100 |
| 200 | | | 42,000 | 71,300 | 46,200 | 78,500 |
| 250 | 44,600 | 76,500 | 49,100 | 84,200 | | |
| 300 | 0.6 | J2 | 47,300 | 81,600 | | |
| 350 | 0.4 | | 57,300 | 93,400 | | |
| 400 | | 60,000 | 98,400 | | | |
| 450 | | 73,100 | 123,400 | | | |
| 500 | 0.3 | J3 | 84,900 | 137,400 | | |
| 600 | 0.2 | | 90,200 | 147,500 | | |

ERタイプ

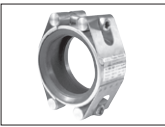

・エルボ溶接部や、狭い場所での補修用です。

| 呼び径 (A) | 最高使用圧力 (MPa) | 標準品 (EPDM) |
|---------|--------------|------------|
| 15 | 1.0 | 6,200 |
| 20 | | 6,600 |
| 25 | | 7,100 |
| 32 | | 7,400 |
| 40 | | 7,600 |
| 50 | | 9,100 |
| 65 | | 12,200 |
| 80 | | 13,200 |
| 100 | | 14,600 |
| 125 | | 21,000 |
| 150 | | 24,500 |
| 200 | | 40,200 |
| 250 | | 48,100 |
| 300 | | 0.8 |
| | 0.7 | |

FDタイプ



FD-Lタイプ



・締付けボルトが両サイドにあり、二ツ割で使用できます。
・狭い所での作業に最適です。
・特注品も申し受けます。お問い合わせください。

| 呼び径 (A) | 最高使用圧力 (MPa) | 標準品 (EPDM) | | |
|---------|--------------|------------|--------|---------|
| | | FD | FD-L | |
| 15 | 1.0 | 8,900 | 14,300 | |
| 20 | | 8,900 | 14,400 | |
| 25 | | 10,700 | 14,500 | |
| 32 | | 12,300 | 14,900 | |
| 40 | | 13,700 | 15,500 | |
| 50 | | 14,800 | 26,000 | |
| 65 | | 17,300 | 27,900 | |
| 80 | | 23,000 | 45,200 | |
| 100 | | 26,400 | 50,100 | |
| 125 | | 35,400 | 66,800 | |
| 150 | | 41,200 | 73,000 | |
| 200 | | 0.8 | 65,000 | 150,900 |
| 250 | | 0.7 | 78,400 | 160,800 |
| 300 | | | 94,300 | 171,300 |
| 350 | 0.6 | 105,900 | | |
| 400 | | 115,600 | | |
| 450 | | 124,800 | | |
| 500 | 0.5 | 128,900 | | |
| 600 | 0.4 | 206,600 | | |
| 700 | | 226,500 | | |
| 800 | 0.3 | 250,500 | | |
| 900 | | 301,100 | | |
| 1000 | | 331,500 | | |

AtoMS シリコン補修テープ



・液体、気体の漏洩補修用シリコン製自己融着テープ

| 規格 | 寸法 | 価格(円/巻) | 梱包数 |
|-----|---------|---------|-----|
| 25巾 | 25mm×3m | 3,000 | 24巻 |
| 38巾 | 38mm×3m | 4,500 | 16巻 |

アトムジョイントAタイプ

AJ-A (フランジ接続・標準タイプ)
ゴム可とう伸縮継手 / 防振継手

通常在庫品です (タイミングにより在庫切れすることがございます)

受注製作品です

☎ 価格はお問い合わせください。

| 呼び径 (A) | 山数 | L寸法 (mm) | 20mm偏心 | | | |
|---------|---------|----------|---------|---------|---------|---------|
| | | | 露出用 | | 埋設用 | |
| | | | 低圧 | 高圧 | 低圧 | 高圧 |
| 20 | 1 | 150 | 48,000 | 48,000 | 58,800 | 58,800 |
| 25 | | | 49,200 | 49,200 | 61,200 | 61,200 |
| 32 | | | 55,200 | 55,200 | 63,600 | 63,600 |
| 40 | | | 56,400 | 56,400 | 64,800 | 64,800 |
| 50 | | | 57,600 | 57,600 | 66,000 | 66,000 |
| 65 | | | 58,800 | 58,800 | 68,400 | 68,400 |
| 80 | | | 61,200 | 61,200 | 69,600 | 69,600 |
| 100 | | | 69,600 | 69,600 | 81,600 | 81,600 |
| 125 | | | 75,600 | 75,600 | 86,400 | 86,400 |
| 150 | | | 91,200 | 105,600 | 104,400 | 121,200 |
| 200 | | | 112,800 | 129,600 | 126,000 | 145,200 |
| 250 | | | 156,000 | 180,000 | 174,000 | 200,400 |
| 300 | | | 205,200 | 236,400 | 211,200 | 243,600 |
| 350 | | | 236,400 | 272,400 | 264,000 | 303,600 |
| 400 | | | 258,000 | 297,600 | 290,400 | 334,800 |
| 450 | 316,800 | 364,800 | 356,400 | 411,600 | | |
| 500 | 369,600 | 426,000 | 409,200 | 471,600 | | |
| 600 | 538,400 | 584,300 | 571,100 | 622,200 | | |
| 700 | ☎ | ☎ | ☎ | ☎ | | |
| 800 | ☎ | ☎ | ☎ | ☎ | | |
| 900 | ☎ | ☎ | ☎ | ☎ | | |
| 1000 | ☎ | ☎ | ☎ | ☎ | | |
| 1100 | ☎ | ☎ | ☎ | ☎ | | |
| 1200 | ☎ | ☎ | ☎ | ☎ | | |
| 1350 | ☎ | ☎ | ☎ | ☎ | | |

| 呼び径 (A) | 山数 | L寸法 (mm) | 50mm偏心 | | | |
|---------|---------|----------|---------|---------|---------|---------|
| | | | 露出用 | | 埋設用 | |
| | | | 低圧 | 高圧 | 低圧 | 高圧 |
| 20 | 2 | 250 | 56,400 | 56,400 | 69,600 | 69,600 |
| 25 | | | 57,600 | 57,600 | 70,800 | 70,800 |
| 32 | | | 61,200 | 61,200 | 75,600 | 75,600 |
| 40 | | | 63,600 | 63,600 | 78,000 | 78,000 |
| 50 | | | 66,000 | 66,000 | 79,200 | 79,200 |
| 65 | | | 73,200 | 73,200 | 85,200 | 85,200 |
| 80 | | | 78,000 | 78,000 | 91,200 | 91,200 |
| 100 | | | 84,000 | 84,000 | 97,200 | 97,200 |
| 125 | | | 94,800 | 94,800 | 110,400 | 110,400 |
| 150 | | | 104,400 | 121,200 | 123,600 | 141,600 |
| 200 | | | 135,600 | 156,000 | 158,400 | 182,400 |
| 250 | | | 183,600 | 211,200 | 201,600 | 231,600 |
| 300 | | | 230,400 | 266,400 | 258,000 | 297,600 |
| 350 | | | 306,000 | 351,600 | 338,400 | 390,000 |
| 400 | | | 332,400 | 381,600 | 366,000 | 421,200 |
| 450 | 396,000 | 456,000 | 435,600 | 501,600 | | |
| 500 | 462,000 | 532,800 | 501,600 | 577,200 | | |
| 600 | 649,100 | 714,600 | 674,600 | 742,700 | | |
| 700 | ☎ | ☎ | ☎ | ☎ | | |
| 800 | ☎ | ☎ | ☎ | ☎ | | |
| 900 | ☎ | ☎ | ☎ | ☎ | | |
| 1000 | ☎ | ☎ | ☎ | ☎ | | |
| 1100 | ☎ | ☎ | ☎ | ☎ | | |
| 1200 | ☎ | ☎ | ☎ | ☎ | | |
| 1350 | ☎ | ☎ | ☎ | ☎ | | |

| 呼び径 (A) | 山数 | L寸法 (mm) | 100mm偏心 | | | |
|---------|---------|----------|---------|---------|---------|---------|
| | | | 露出用 | | 埋設用 | |
| | | | 低圧 | 高圧 | 低圧 | 高圧 |
| 20 | 3 | 350 | 76,800 | 79,200 | 91,200 | 97,200 |
| 25 | | | 78,000 | 81,600 | 92,400 | 98,400 |
| 32 | | | 79,200 | 82,800 | 94,800 | 99,600 |
| 40 | | | 81,600 | 84,000 | 97,200 | 102,000 |
| 50 | | | 84,000 | 86,400 | 99,600 | 105,600 |
| 65 | | | 87,600 | 91,200 | 105,600 | 112,800 |
| 80 | | | 96,000 | 98,400 | 112,800 | 118,800 |
| 100 | | | 109,200 | 112,800 | 129,600 | 139,200 |
| 125 | | | 135,600 | 160,800 | 153,600 | 192,000 |
| 150 | | | 165,600 | 198,000 | 193,200 | 237,600 |
| 200 | | | 217,200 | 264,000 | 253,200 | 316,800 |
| 250 | | | 286,800 | 345,600 | 320,400 | 403,200 |
| 300 | | | 352,800 | 416,400 | 382,800 | 475,200 |
| 350 | | | 399,600 | 482,400 | 429,600 | 548,400 |
| 400 | | | 448,800 | 548,400 | 488,400 | 607,200 |
| 450 | 511,200 | 630,000 | 554,400 | 693,600 | | |
| 500 | 580,800 | 716,400 | 627,600 | 778,800 | | |
| 600 | 726,000 | 865,200 | 752,400 | 924,000 | | |
| 700 | ☎ | ☎ | ☎ | ☎ | | |
| 800 | ☎ | ☎ | ☎ | ☎ | | |
| 900 | ☎ | ☎ | ☎ | ☎ | | |
| 1000 | ☎ | ☎ | ☎ | ☎ | | |
| 1100 | ☎ | ☎ | ☎ | ☎ | | |
| 1200 | ☎ | ☎ | ☎ | ☎ | | |
| 1350 | ☎ | ☎ | ☎ | ☎ | | |

| 呼び径 (A) | 山数 | L寸法 (mm) | 200mm偏心 | | | |
|---------|---------|-----------|---------|-----------|---------|---------|
| | | | 露出用 | | 埋設用 | |
| | | | 低圧 | 高圧 | 低圧 | 高圧 |
| 20 | 4 | 450 | 96,000 | 109,200 | 121,200 | 142,800 |
| 25 | | | 97,200 | 110,400 | 122,400 | 145,200 |
| 32 | | | 98,400 | 111,600 | 124,800 | 147,600 |
| 40 | | | 99,600 | 114,000 | 127,200 | 148,800 |
| 50 | | | 102,000 | 118,800 | 130,800 | 157,200 |
| 65 | | | 109,200 | 127,200 | 138,000 | 164,400 |
| 80 | | | 117,600 | 136,800 | 147,600 | 181,200 |
| 100 | | | 136,800 | 157,200 | 168,000 | 202,800 |
| 125 | | | 158,400 | 190,800 | 196,800 | 249,600 |
| 150 | | | 190,800 | 224,400 | 232,800 | 292,800 |
| 200 | | | 253,200 | 307,200 | 306,000 | 381,600 |
| 250 | | | 326,400 | 402,000 | 394,800 | 495,600 |
| 300 | | | 408,000 | 488,400 | 465,600 | 583,200 |
| 350 | | | 448,800 | 564,000 | 512,400 | 644,400 |
| 400 | | | 504,000 | 639,600 | 567,600 | 717,600 |
| 450 | 577,200 | 734,400 | 631,200 | 805,200 | | |
| 500 | 652,800 | 843,600 | 715,200 | 926,400 | | |
| 600 | 829,200 | 1,021,200 | 902,400 | 1,113,600 | | |
| 700 | ☎ | ☎ | ☎ | ☎ | | |
| 800 | ☎ | ☎ | ☎ | ☎ | | |
| 900 | ☎ | ☎ | ☎ | ☎ | | |
| 1000 | ☎ | ☎ | ☎ | ☎ | | |
| 1100 | ☎ | ☎ | ☎ | ☎ | | |
| 1200 | ☎ | ☎ | ☎ | ☎ | | |
| 1350 | ☎ | ☎ | ☎ | ☎ | | |

●各表の各価格は下記の規格・仕様を対象としております。

- フランジ規格: JIS5KF・JIS10KF・上水F
- フランジ材質: SS400
- フランジ塗装 (標準)
露出用...溶融亜鉛メッキ+ローバル塗装
埋設用...溶融亜鉛メッキ+ノンタルエポキシ塗装
- 圧力区分
低圧: 常用圧力0.5MPa以下
高圧: 常用圧力1.0MPa以下
- 埋設用: 土被り3m+車重量25tの外圧を基準としております。
露出用でもポンプ廻りなど負圧が想定される場合は、埋設用をご使用ください。
- ゴム材質: EPDM (内面接液部)



●オプション

- 特殊L寸・フランジの材質変更または表以外の仕様の場合もお見積りいたします。
- 内面フラット仕様は15%upとなります。
- MTゴム (耐塩素ゴム) 等のゴム材質変更の場合は20%upとなります。
- SUSフランジ品も一部在庫しております。お問い合わせください。

| 呼び径 (A) | 山数 | L寸法 (mm) | 300mm偏心 | | 呼び径 (A) | 山数 | L寸法 (mm) | 400mm偏心 | |
|---------|-----------|----------|-----------|-----------|---------|----|----------|-----------|--|
| | | | 埋設・露出兼用 | | | | | 埋設・露出兼用 | |
| | | | 低圧 | | | | | 低圧 | |
| 20 | 5 | 550 | 186,900 | | 20 | 6 | 750 | 203,300 | |
| 25 | | | 186,900 | | 25 | | | 203,300 | |
| 32 | | | 192,300 | | 32 | | | 214,200 | |
| 40 | | | 192,300 | | 40 | | | 214,200 | |
| 50 | | | 209,800 | | 50 | | | 230,600 | |
| 65 | | | 218,500 | | 65 | | | 240,400 | |
| 80 | | | 235,000 | | 80 | | | 259,000 | |
| 100 | | | 336,500 | | 100 | | | 370,500 | |
| 125 | | | 387,900 | | 125 | | | 426,100 | |
| 150 | | | 468,800 | | 150 | | | 515,700 | |
| 200 | | | 644,600 | | 200 | | | 709,100 | |
| 250 | | | 760,400 | | 250 | | | 835,900 | |
| 300 | | | 856,600 | | 300 | | | 941,800 | |
| 350 | | | 1,017,200 | | 350 | | | 1,119,900 | |
| 400 | | | 1,130,000 | | 400 | | | 1,355,900 | |
| 450 | 1,316,600 | | 450 | 1,579,800 | | | | | |
| 500 | 1,436,700 | | 500 | 1,724,000 | | | | | |

アトムジョイントVFタイプ

AJ-VF(塩ビ管接続タイプ)
ゴム可とう伸縮継手/防振継手

・塩ビ管用のフランジ接続タイプです。
・露出用はAJ-A露出用をご使用ください。

通常在庫品です(タイミングにより在庫切れすることがございます)
受注製作品です



| 呼び径(A) | 100mm偏心 | | | | 呼び径(A) | 200mm偏心 | | | |
|--------|---------|---------|---------|---------|--------|---------|---------|---------|----|
| | 山数 | L寸法(mm) | 埋設用 | | | 山数 | L寸法(mm) | 埋設用 | |
| | | | 低圧 | 高圧 | | | | 低圧 | 高圧 |
| 20 | 3 | 350 | 91,200 | 97,200 | 20 | 450 | 121,200 | 142,800 | |
| 25 | | | 92,400 | 98,400 | 25 | | 122,400 | 145,200 | |
| 32 | | | 94,800 | 99,600 | 32 | | 124,800 | 147,600 | |
| 40 | | | 97,200 | 102,000 | 40 | | 127,200 | 148,800 | |
| 50 | | | 99,600 | 105,600 | 50 | | 130,800 | 157,200 | |
| 65 | | | 105,600 | 112,800 | 65 | | 138,000 | 164,400 | |
| 80 | | | 112,800 | 118,800 | 80 | | 147,600 | 181,200 | |
| 100 | | | 129,600 | 139,200 | 100 | | 168,000 | 202,800 | |
| 125 | | | 153,600 | 192,000 | 125 | | 196,800 | 249,600 | |
| 150 | | | 193,200 | 237,600 | 150 | | 232,800 | 292,800 | |
| 200 | 500 | 253,200 | 316,800 | 200 | 600 | 306,000 | 381,600 | | |
| 250 | | 320,400 | 403,200 | 250 | | 394,800 | 495,600 | | |
| 300 | | 382,800 | 475,200 | 300 | | 465,600 | 583,200 | | |
| 350 | | 429,600 | 548,400 | 350 | | 512,400 | 644,400 | | |
| 400 | 550 | 488,400 | 607,200 | 400 | 650 | 567,600 | 717,600 | | |
| 450 | | 554,400 | 693,600 | 450 | | 631,200 | 805,200 | | |
| 500 | | 627,600 | 778,800 | 500 | | 715,200 | 926,400 | | |

アトムジョイントVSタイプ

AJ-VS(塩ビ管差込みタイプ)
ゴム可とう伸縮継手/防振継手

・塩ビ管用の差込み接続タイプです。
・埋設露出兼用です。

アトムジョイントDBタイプ

AJ-DB(埋設・露出兼用バンド締めタイプ)
ゴム可とう伸縮継手/防振継手

・バンド締めタイプです。
・埋設露出兼用です。



| 呼び径(A) | 100mm偏心 | | | 200mm偏心 | | |
|--------|---------|---------|---------|---------|---------|---------|
| | 山数 | L寸法(mm) | 埋設・露出兼用 | 山数 | L寸法(mm) | 埋設・露出兼用 |
| 50 | 4 | 500 | 88,600 | 6 | 650 | 120,800 |
| 65 | | | 95,500 | | | 133,400 |
| 80 | | | 113,900 | | | 158,700 |
| 100 | | | 133,400 | | | 184,000 |
| 125 | | | 151,800 | | | 209,300 |
| 150 | | 189,800 | 259,900 | | | |
| 200 | | 253,000 | 354,200 | | | |
| 250 | | 316,300 | 412,900 | | | |
| 300 | | 417,500 | 531,300 | | | |



| 呼び径(A) | 100mm偏心 | |
|--------|---------|---------|
| | L寸法(mm) | 埋設・露出兼用 |
| 40 | 400 | 40,600 |
| 50 | | 47,400 |
| 65 | | 60,900 |
| 80 | 500 | 75,600 |
| 100 | | 90,200 |
| 125 | | 124,000 |
| 150 | 700 | 147,200 |
| 200 | | 181,700 |

アトムジョイントDAタイプ

AJ-DA(露出用バンド締めタイプ)
ゴム可とう伸縮継手/防振継手

・バンド締めタイプです。
・露出配管用排水ジョイント。



| 呼び径(A) | 露出用 | | | | | | | |
|--------|--------|--------|--------|---------|---------|---------|---------|---------|
| | 300L | 400L | 500L | 600L | 700L | 800L | 900L | |
| 40 | 10,000 | 14,000 | 16,800 | 22,300 | 24,800 | 28,500 | 31,100 | |
| 50 | 11,000 | 16,600 | 20,800 | 31,100 | 34,700 | 38,800 | 42,400 | |
| 65 | 13,000 | 17,900 | 24,800 | 32,500 | 36,600 | 41,000 | 45,000 | |
| 80 | 15,000 | 20,900 | 29,600 | 38,000 | 45,000 | 49,000 | 55,600 | |
| 100 | / | 29,000 | 37,900 | 41,600 | 50,400 | 56,300 | 61,800 | |
| 125 | | 33,200 | 43,800 | 45,300 | 67,300 | 70,200 | 75,300 | |
| 150 | | / | / | 54,000 | 78,300 | 92,200 | 95,100 | 103,200 |
| 200 | | | | 136,000 | 136,800 | 140,400 | 146,400 | |

防振パッド

ATOMS VIB.ISOLATION PAD

・機器類の防振対策に。
・25mm間隔のスリット入り。

⚠ 塩化ビニル製床材などの接触は、床材などに含まれる可塑剤の影響によって変色する恐れがございます。直接の接触はお避けください。



| 厚み×幅×長さ(mm) | 価格 | 梱包数(枚/1梱包) |
|-------------|--------|------------|
| 10×100×1000 | オープン価格 | 10 |
| 10×150×1000 | | 10 |
| 10×300×300 | | 20 |
| 10×300×1000 | | 10 |
| 15×100×1000 | | 10 |
| 15×150×1000 | | 10 |
| 15×300×300 | | 10 |
| 15×300×1000 | | 5 |

通常在庫品です (タイミングにより在庫切れすることがございます)
 受注製作品です

Sフレックス

S-FLEX
 合成ゴム製防振継手



- ・球形ゴムフレキ。
- ・空調用循環ポンプ廻りほか各種配管の防振・変位吸収用。
- ・給水、給湯、プール水、油などの流体には使用できません。
- ・上水、JIS5KまたはSUSフランジ付きなども供給可能です。

| 呼び径 (A) | 10KF(SS400) | | |
|---------|-------------|---------|---------|
| | L寸法 (mm) | 標準品 | 内面フラット品 |
| 20 | 150 | 9,400 | 23,600 |
| 25 | | 9,400 | 24,200 |
| 32 | | 9,500 | 24,500 |
| 40 | | 9,500 | 24,700 |
| 50 | | 11,400 | 26,500 |
| 65 | | 13,300 | 36,200 |
| 80 | | 15,200 | 40,900 |
| 100 | | 20,000 | 51,100 |
| 125 | | 24,700 | 66,100 |
| 150 | | 33,300 | 83,900 |
| 150 | 200 | 38,800 | 94,600 |
| 200 | 150 | 48,700 | 128,000 |
| 200 | 200 | 56,000 | 140,800 |
| 250 | | 77,000 | 189,700 |
| 300 | | 96,000 | 247,200 |
| 350 | | 171,900 | |
| 400 | | 215,000 | |
| 450 | | 240,400 | |
| 500 | | 291,300 | |

Wフレックス

W-FLEX
 合成ゴム製2山防振継手

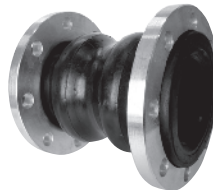

- ・二山形ゴムフレキ。
- ・空調用循環ポンプ廻りほか各種配管の防振・変位吸収用。
- ・給水、給湯、プール水、油などの流体には使用できません。
- ・上水またはSUSフランジ付きなども供給可能です。
- ・JIS5Kフランジ付きはお問合わせください。

| 呼び径 (A) | 10KF(SS400) | |
|---------|-------------|--------|
| | L寸法 (mm) | 価格 |
| 20 | 120 | 10,600 |
| 25 | | 10,600 |
| 32 | | 10,700 |
| 40 | 175 | 10,700 |
| 50 | | 11,700 |
| 65 | | 13,000 |
| 80 | | 14,000 |
| 100 | 225 | 19,000 |
| 125 | | 26,000 |
| 150 | | 33,000 |
| 200 | 325 | 55,300 |
| 250 | | 78,600 |
| 300 | | 91,000 |

※国土交通省仕様書適合品

Iフレックス

I-FLEX
 合成ゴム製筒型フレキシブルジョイント



- ・筒形ゴムフレキ。
- ・各種配管の防振・変位吸収用。
- ・給湯、プール水、油などの流体には使用できません。
- ・上水またはSUSフランジ付き特殊L寸なども供給可能です。

| 呼び径 (A) | 10KF(SS400) | | | |
|---------|-------------|----------|----------|-----------|
| | L寸法 (mm) | 価格 | L寸法 (mm) | 価格 |
| 20 | 300 | ※ 18,600 | / | / |
| 25 | | ※ 20,000 | | |
| 32 | | ※ 22,000 | | |
| 40 | | ※ 22,700 | | |
| 50 | | 24,700 | | |
| 65 | 500 | 33,000 | 500 | ※ 43,300 |
| 80 | | 36,300 | | ※ 49,100 |
| 100 | | 54,000 | | ※ 55,300 |
| 125 | | 72,000 | | ※ 73,600 |
| 150 | 700 | 108,000 | 700 | ※ 92,900 |
| 200 | | 135,000 | | ※ 117,000 |
| 250 | | 169,000 | | ※ 188,000 |
| 250 | | 169,000 | | ※ 234,000 |
| 300 | | 280,000 | | ※ 306,000 |

☎ 価格はお問い合わせください。

TRフレックス

TR-FLEX
 フッ素樹脂内装合成ゴム製防振継手



- ・フッ素樹脂内装ゴムフレキ。
- ・給水、給湯、薬液、超純水などの各種流体に対応可能な万能型フレキです。
- ・SUSフランジ付きも供給可能。

| 呼び径 (A) | 10KF(SS400) | |
|---------|-------------|---------|
| | L寸法 (mm) | 価格 |
| 20 | 80 | 73,500 |
| 25 | | 74,900 |
| 32 | | 82,100 |
| 40 | | 84,400 |
| 50 | 110 | 93,900 |
| 65 | | 108,600 |
| 80 | | 123,500 |
| 100 | 120 | 166,000 |
| 125 | 145 | 318,600 |
| 150 | | 356,400 |
| 200 | | 464,400 |

PFフレックス

PF-FLEX
 フッ素樹脂製防振継手

ニチアス(株)製ナフロン®ペローズ継手



- ・3山フッ素樹脂製フレキ。
- ・クリーンでコンパクト。
- ・5山タイプもございます。
- ・SUSフランジ、SSフランジ付きも供給可能です。

| 呼び径 (A) | 10KF(FCD450) | |
|---------|--------------|---------|
| | L寸法 (mm) | 価格 |
| 20 | 45 | ☎ |
| 25 | | 38,000 |
| 32 | | 44,000 |
| 40 | 50 | 48,000 |
| 50 | | 60,000 |
| 65 | 75 | 73,000 |
| 80 | 85 | 89,000 |
| 100 | | 114,000 |
| 125 | | 156,000 |
| 150 | 100 | 205,000 |
| 200 | | 305,000 |
| 250 | 110 | 672,000 |
| 300 | | 811,000 |

A・DRジョイント

露出配管用排水ジョイント

- ・軟質PVC製排水ジョイント。



※在庫が無くなり次第、販売終了となります。(在庫状況を必ずお問合わせください)

| 呼び径 (A) | 300L | 400L | 500L |
|---------|-------|--------|--------|
| 50 | 4,100 | 5,300 | 6,600 |
| 65 | 8,000 | 9,800 | 10,800 |
| 80 | 8,800 | 11,000 | 12,200 |
| 100 | | 15,600 | 17,600 |

通常在庫品です (タイミングにより在庫切れすることがございます)

受注製作品です

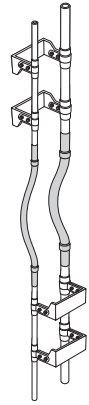

① 立て1本タイプ

屋内設置 標準品

① 立て1本タイプ 1系統:レフリックス2本(液管1本・ガス管1本)使用 ※支持金具はP.12をご覧ください。

| | | 保温材なし | | | | | | | | | | 価格:レフリックス本体1本あたり | | | | | |
|-------|----------------|----------|---------|----------|---------|----------|---------|----------|---------|----------|---------|------------------|---------|----------|---------|----------|---------|
| 銅管外径 | 呼び径 | 100mm偏心用 | | 200mm偏心用 | | 300mm偏心用 | | 400mm偏心用 | | 500mm偏心用 | | 600mm偏心用 | | 700mm偏心用 | | 800mm偏心用 | |
| | | 1050L | | 1130L | | 1200L | | 1300L | | 1500L | | 1800L | | 2200L | | | |
| | | 型番 | 価格 | 型番 | 価格 | 型番 | 価格 | 型番 | 価格 | 型番 | 価格 | 型番 | 価格 | 型番 | 価格 | 型番 | 価格 |
| 6.35 | 2分 | T1-06-0 | 34,800 | T2-06-0 | 35,200 | T3-06-0 | 40,700 | T4-06-0 | 41,900 | T5-06-0 | 42,400 | T6-06-0 | 47,600 | T7-06-0 | 47,600 | T8-06-0 | 60,800 |
| 9.52 | 3分 | T1-09-0 | 43,000 | T2-09-0 | 43,800 | T3-09-0 | 51,100 | T4-09-0 | 52,500 | T5-09-0 | 53,700 | T6-09-0 | 62,000 | T7-09-0 | 62,000 | T8-09-0 | 83,000 |
| 12.7 | 4分 | T1-12-0 | 44,600 | T2-12-0 | 45,500 | T3-12-0 | 53,000 | T4-12-0 | 54,300 | T5-12-0 | 55,600 | T6-12-0 | 63,000 | T7-12-0 | 63,000 | T8-12-0 | 84,300 |
| 15.88 | 5分 | T1-15-0 | 47,800 | T2-15-0 | 49,000 | T3-15-0 | 54,100 | T4-15-0 | 58,500 | T5-15-0 | 59,700 | T6-15-0 | 69,000 | T7-15-0 | 69,000 | T8-15-0 | 90,600 |
| 19.05 | 6分 | T1-19-0 | 48,400 | T2-19-0 | 49,600 | T3-19-0 | 54,500 | T4-19-0 | 59,600 | T5-19-0 | 61,800 | T6-19-0 | 71,200 | T7-19-0 | 71,200 | T8-19-0 | 92,400 |
| 22.22 | 7分 | T1-22-0 | 52,900 | T2-22-0 | 54,100 | T3-22-0 | 57,200 | T4-22-0 | 62,400 | T5-22-0 | 64,000 | T6-22-0 | 74,600 | T7-22-0 | 74,600 | T8-22-0 | 96,000 |
| 25.4 | 1吋 (インチ) | T1-25-0 | 62,000 | T2-25-0 | 65,600 | T3-25-0 | 72,400 | T4-25-0 | 79,400 | T5-25-0 | 81,400 | T6-25-0 | 94,900 | T7-25-0 | 94,900 | T8-25-0 | 125,000 |
| 28.58 | 1吋1分 | T1-28-0 | 63,900 | T2-28-0 | 68,200 | T3-28-0 | 75,000 | T4-28-0 | 81,900 | T5-28-0 | 85,300 | T6-28-0 | 98,800 | T7-28-0 | 98,800 | T8-28-0 | 128,400 |
| 31.75 | 1吋2分 | T1-31-0 | 99,200 | T2-31-0 | 100,700 | T3-31-0 | 104,500 | T4-31-0 | 113,200 | T5-31-0 | 121,900 | T6-31-0 | 141,900 | T7-31-0 | 141,900 | T8-31-0 | 183,600 |
| 34.92 | 1吋3分 | T1-34-0 | 106,600 | T2-34-0 | 108,200 | T3-34-0 | 108,200 | T4-34-0 | 115,300 | T5-34-0 | 124,000 | T6-34-0 | 143,900 | T7-34-0 | 143,900 | T8-34-0 | 190,000 |
| 38.1 | 1吋4分 (インチ半) | T1-38-0 | 128,100 | T2-38-0 | 130,300 | T3-38-0 | 136,800 | T4-38-0 | 147,800 | T5-38-0 | 159,200 | T6-38-0 | 198,000 | T7-38-0 | 198,000 | T8-38-0 | 254,200 |
| 41.28 | 1吋5分 | T1-41-0 | 133,900 | T2-41-0 | 136,000 | T3-41-0 | 140,700 | T4-41-0 | 151,000 | T5-41-0 | 169,000 | T6-41-0 | 201,500 | T7-41-0 | 201,500 | T8-41-0 | 278,100 |
| 44.45 | 1吋6分 | T1-44-0 | 145,400 | T2-44-0 | 147,600 | T3-44-0 | 147,600 | T4-44-0 | 153,500 | T5-44-0 | 171,900 | T6-44-0 | 204,500 | T7-44-0 | 204,500 | T8-44-0 | 280,000 |

| | | 保温材付き (保温厚:10mm相当) | | | | | | | | | | 価格:レフリックス本体1本あたり | | | | | |
|-------|----------------|--------------------|---------|----------|---------|----------|---------|----------|---------|----------|---------|------------------|---------|----------|---------|----------|---------|
| 銅管外径 | 呼び径 | 100mm偏心用 | | 200mm偏心用 | | 300mm偏心用 | | 400mm偏心用 | | 500mm偏心用 | | 600mm偏心用 | | 700mm偏心用 | | 800mm偏心用 | |
| | | 1050L | | 1130L | | 1200L | | 1300L | | 1500L | | 1800L | | 2200L | | | |
| | | 型番 | 価格 | 型番 | 価格 | 型番 | 価格 | 型番 | 価格 | 型番 | 価格 | 型番 | 価格 | 型番 | 価格 | 型番 | 価格 |
| 6.35 | 2分 | T1-06-1 | 39,600 | T2-06-1 | 40,000 | T3-06-1 | 45,500 | T4-06-1 | 47,500 | T5-06-1 | 48,000 | T6-06-1 | 53,200 | T7-06-1 | 53,200 | T8-06-1 | 66,400 |
| 9.52 | 3分 | T1-09-1 | 48,000 | T2-09-1 | 48,800 | T3-09-1 | 56,100 | T4-09-1 | 58,500 | T5-09-1 | 59,700 | T6-09-1 | 68,000 | T7-09-1 | 68,000 | T8-09-1 | 89,000 |
| 12.7 | 4分 | T1-12-1 | 49,700 | T2-12-1 | 50,600 | T3-12-1 | 58,100 | T4-12-1 | 60,400 | T5-12-1 | 61,700 | T6-12-1 | 69,100 | T7-12-1 | 69,100 | T8-12-1 | 90,400 |
| 15.88 | 5分 | T1-15-1 | 53,100 | T2-15-1 | 54,300 | T3-15-1 | 59,400 | T4-15-1 | 65,000 | T5-15-1 | 66,200 | T6-15-1 | 75,500 | T7-15-1 | 75,500 | T8-15-1 | 97,100 |
| 19.05 | 6分 | T1-19-1 | 53,900 | T2-19-1 | 55,100 | T3-19-1 | 60,000 | T4-19-1 | 66,600 | T5-19-1 | 68,800 | T6-19-1 | 78,200 | T7-19-1 | 78,200 | T8-19-1 | 99,400 |
| 22.22 | 7分 | T1-22-1 | 58,400 | T2-22-1 | 59,600 | T3-22-1 | 62,700 | T4-22-1 | 69,400 | T5-22-1 | 71,000 | T6-22-1 | 81,600 | T7-22-1 | 81,600 | T8-22-1 | 103,000 |
| 25.4 | 1吋 (インチ) | T1-25-1 | 67,900 | T2-25-1 | 71,500 | T3-25-1 | 78,300 | T4-25-1 | 87,100 | T5-25-1 | 89,100 | T6-25-1 | 102,600 | T7-25-1 | 102,600 | T8-25-1 | 132,700 |
| 28.58 | 1吋1分 | T1-28-1 | 69,800 | T2-28-1 | 74,100 | T3-28-1 | 80,900 | T4-28-1 | 89,600 | T5-28-1 | 93,000 | T6-28-1 | 106,500 | T7-28-1 | 106,500 | T8-28-1 | 136,100 |
| 31.75 | 1吋2分 | T1-31-1 | 105,400 | T2-31-1 | 106,900 | T3-31-1 | 110,700 | T4-31-1 | 121,600 | T5-31-1 | 130,300 | T6-31-1 | 150,300 | T7-31-1 | 150,300 | T8-31-1 | 192,000 |
| 34.92 | 1吋3分 | T1-34-1 | 112,800 | T2-34-1 | 114,400 | T3-34-1 | 114,400 | T4-34-1 | 123,700 | T5-34-1 | 132,400 | T6-34-1 | 152,300 | T7-34-1 | 152,300 | T8-34-1 | 198,400 |
| 38.1 | 1吋4分 (インチ半) | T1-38-1 | 136,800 | T2-38-1 | 139,000 | T3-38-1 | 145,500 | T4-38-1 | 159,200 | T5-38-1 | 170,600 | T6-38-1 | 209,400 | T7-38-1 | 209,400 | T8-38-1 | 265,600 |
| 41.28 | 1吋5分 | T1-41-1 | 142,600 | T2-41-1 | 144,700 | T3-41-1 | 149,400 | T4-41-1 | 162,400 | T5-41-1 | 180,400 | T6-41-1 | 212,900 | T7-41-1 | 212,900 | T8-41-1 | 289,500 |
| 44.45 | 1吋6分 | T1-44-1 | 154,100 | T2-44-1 | 156,300 | T3-44-1 | 156,300 | T4-44-1 | 164,900 | T5-44-1 | 183,300 | T6-44-1 | 215,900 | T7-44-1 | 215,900 | T8-44-1 | 291,400 |

| | | 保温材付き (保温厚:20mm相当) | | | | | | | | | | 価格:レフリックス本体1本あたり | | | | | |
|-------|----------------|--------------------|---------|----------|---------|----------|---------|----------|---------|----------|---------|------------------|---------|----------|---------|----------|---------|
| 銅管外径 | 呼び径 | 100mm偏心用 | | 200mm偏心用 | | 300mm偏心用 | | 400mm偏心用 | | 500mm偏心用 | | 600mm偏心用 | | 700mm偏心用 | | 800mm偏心用 | |
| | | 1050L | | 1130L | | 1200L | | 1300L | | 1500L | | 1800L | | 2200L | | | |
| | | 型番 | 価格 | 型番 | 価格 | 型番 | 価格 | 型番 | 価格 | 型番 | 価格 | 型番 | 価格 | 型番 | 価格 | 型番 | 価格 |
| 6.35 | 2分 | T1-06-2 | 43,100 | T2-06-2 | 43,500 | T3-06-2 | 49,000 | T4-06-2 | 52,400 | T5-06-2 | 52,900 | T6-06-2 | 58,100 | T7-06-2 | 58,100 | T8-06-2 | 71,300 |
| 9.52 | 3分 | T1-09-2 | 51,400 | T2-09-2 | 52,200 | T3-09-2 | 59,500 | T4-09-2 | 63,200 | T5-09-2 | 64,400 | T6-09-2 | 72,700 | T7-09-2 | 72,700 | T8-09-2 | 93,700 |
| 12.7 | 4分 | T1-12-2 | 53,200 | T2-12-2 | 54,100 | T3-12-2 | 61,600 | T4-12-2 | 65,400 | T5-12-2 | 66,700 | T6-12-2 | 74,100 | T7-12-2 | 74,100 | T8-12-2 | 95,400 |
| 15.88 | 5分 | T1-15-2 | 56,800 | T2-15-2 | 58,000 | T3-15-2 | 63,100 | T4-15-2 | 70,400 | T5-15-2 | 71,600 | T6-15-2 | 80,900 | T7-15-2 | 80,900 | T8-15-2 | 102,500 |
| 19.05 | 6分 | T1-19-2 | 57,900 | T2-19-2 | 59,100 | T3-19-2 | 64,000 | T4-19-2 | 72,600 | T5-19-2 | 74,800 | T6-19-2 | 84,200 | T7-19-2 | 84,200 | T8-19-2 | 105,400 |
| 22.22 | 7分 | T1-22-2 | 62,400 | T2-22-2 | 63,600 | T3-22-2 | 66,700 | T4-22-2 | 75,400 | T5-22-2 | 77,000 | T6-22-2 | 87,600 | T7-22-2 | 87,600 | T8-22-2 | 109,000 |
| 25.4 | 1吋 (インチ) | T1-25-2 | 72,300 | T2-25-2 | 75,900 | T3-25-2 | 82,700 | T4-25-2 | 93,900 | T5-25-2 | 95,900 | T6-25-2 | 109,400 | T7-25-2 | 109,400 | T8-25-2 | 139,500 |
| 28.58 | 1吋1分 | T1-28-2 | 74,200 | T2-28-2 | 78,500 | T3-28-2 | 85,300 | T4-28-2 | 96,400 | T5-28-2 | 99,800 | T6-28-2 | 113,300 | T7-28-2 | 113,300 | T8-28-2 | 142,900 |
| 31.75 | 1吋2分 | T1-31-2 | 110,200 | T2-31-2 | 111,700 | T3-31-2 | 115,500 | T4-31-2 | 129,200 | T5-31-2 | 137,900 | T6-31-2 | 157,900 | T7-31-2 | 157,900 | T8-31-2 | 199,600 |
| 34.92 | 1吋3分 | T1-34-2 | 117,600 | T2-34-2 | 119,200 | T3-34-2 | 119,200 | T4-34-2 | 131,300 | T5-34-2 | 140,000 | T6-34-2 | 159,900 | T7-34-2 | 159,900 | T8-34-2 | 206,000 |
| 38.1 | 1吋4分 (インチ半) | T1-38-2 | 143,100 | T2-38-2 | 145,300 | T3-38-2 | 151,800 | T4-38-2 | 168,800 | T5-38-2 | 180,200 | T6-38-2 | 219,000 | T7-38-2 | 219,000 | T8-38-2 | 275,200 |
| 41.28 | 1吋5分 | T1-41-2 | 148,900 | T2-41-2 | 151,000 | T3-41-2 | 155,700 | T4-41-2 | 172,000 | T5-41-2 | 190,000 | T6-41-2 | 222,500 | T7-41-2 | 222,500 | T8-41-2 | 299,100 |
| 44.45 | 1吋6分 | T1-44-2 | 160,400 | T2-44-2 | 162,600 | T3-44-2 | 162,600 | T4-44-2 | 174,500 | T5-44-2 | 192,900 | T6-44-2 | 225,500 | T7-44-2 | 225,500 | T8-44-2 | 301,000 |

通常在庫品です (タイミングにより在庫切れすることがございます)
 受注製作品です

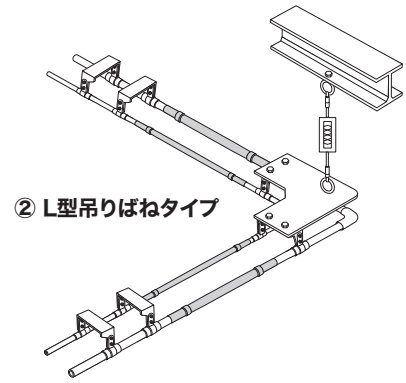

② L型吊りばねタイプ

屋内設置 標準品

② L型吊りばねタイプ 1系統:レフリックス4本(液管2本・ガス管2本)使用 ※支持金具はP.12をご覧ください。

| | | 保温材なし | | | | | | | | | | 価格:レフリックス本体1本あたり | | | | | |
|-------|---------------|----------|---------|----------|---------|----------|---------|----------|---------|----------|---------|------------------|---------|----------|---------|----------|---------|
| 銅管外径 | 呼び径 | 100mm偏心用 | | 200mm偏心用 | | 300mm偏心用 | | 400mm偏心用 | | 500mm偏心用 | | 600mm偏心用 | | 700mm偏心用 | | 800mm偏心用 | |
| | | 1050L | | 1130L | | 1200L | | 1300L | | 1500L | | 1800L | | 2200L | | | |
| | | 型番 | 価格 | 型番 | 価格 | 型番 | 価格 | 型番 | 価格 | 型番 | 価格 | 型番 | 価格 | 型番 | 価格 | 型番 | 価格 |
| 6.35 | 2分 | L1-06-0 | 34,800 | L2-06-0 | 35,200 | L3-06-0 | 40,700 | L4-06-0 | 41,900 | L5-06-0 | 42,400 | L6-06-0 | 47,600 | L7-06-0 | 47,600 | L8-06-0 | 60,800 |
| 9.52 | 3分 | L1-09-0 | 43,000 | L2-09-0 | 43,800 | L3-09-0 | 51,100 | L4-09-0 | 52,500 | L5-09-0 | 53,700 | L6-09-0 | 62,000 | L7-09-0 | 62,000 | L8-09-0 | 83,000 |
| 12.7 | 4分 | L1-12-0 | 44,600 | L2-12-0 | 45,500 | L3-12-0 | 53,000 | L4-12-0 | 54,300 | L5-12-0 | 55,600 | L6-12-0 | 63,000 | L7-12-0 | 63,000 | L8-12-0 | 84,300 |
| 15.88 | 5分 | L1-15-0 | 47,800 | L2-15-0 | 49,000 | L3-15-0 | 54,100 | L4-15-0 | 58,500 | L5-15-0 | 59,700 | L6-15-0 | 69,000 | L7-15-0 | 69,000 | L8-15-0 | 90,600 |
| 19.05 | 6分 | L1-19-0 | 48,400 | L2-19-0 | 49,600 | L3-19-0 | 54,500 | L4-19-0 | 59,600 | L5-19-0 | 61,800 | L6-19-0 | 71,200 | L7-19-0 | 71,200 | L8-19-0 | 92,400 |
| 22.22 | 7分 | L1-22-0 | 52,900 | L2-22-0 | 54,100 | L3-22-0 | 57,200 | L4-22-0 | 62,400 | L5-22-0 | 64,000 | L6-22-0 | 74,600 | L7-22-0 | 74,600 | L8-22-0 | 96,000 |
| 25.4 | 1吋 (インチ) | L1-25-0 | 62,000 | L2-25-0 | 65,600 | L3-25-0 | 72,400 | L4-25-0 | 79,400 | L5-25-0 | 81,400 | L6-25-0 | 94,900 | L7-25-0 | 94,900 | L8-25-0 | 125,000 |
| 28.58 | 1吋1分 | L1-28-0 | 63,900 | L2-28-0 | 68,200 | L3-28-0 | 75,000 | L4-28-0 | 81,900 | L5-28-0 | 85,300 | L6-28-0 | 98,800 | L7-28-0 | 98,800 | L8-28-0 | 128,400 |
| 31.75 | 1吋2分 | L1-31-0 | 99,200 | L2-31-0 | 100,700 | L3-31-0 | 104,500 | L4-31-0 | 113,200 | L5-31-0 | 121,900 | L6-31-0 | 141,900 | L7-31-0 | 141,900 | L8-31-0 | 183,600 |
| 34.92 | 1吋3分 | L1-34-0 | 106,600 | L2-34-0 | 108,200 | L3-34-0 | 108,200 | L4-34-0 | 115,300 | L5-34-0 | 124,000 | L6-34-0 | 143,900 | L7-34-0 | 143,900 | L8-34-0 | 190,000 |
| 38.1 | 1吋4分 (インチ) | L1-38-0 | 128,100 | L2-38-0 | 130,300 | L3-38-0 | 136,800 | L4-38-0 | 147,800 | L5-38-0 | 159,200 | L6-38-0 | 198,000 | L7-38-0 | 198,000 | L8-38-0 | 254,200 |
| 41.28 | 1吋5分 | L1-41-0 | 133,900 | L2-41-0 | 136,000 | L3-41-0 | 140,700 | L4-41-0 | 151,000 | L5-41-0 | 169,000 | L6-41-0 | 201,500 | L7-41-0 | 201,500 | L8-41-0 | 278,100 |
| 44.45 | 1吋6分 | L1-44-0 | 145,400 | L2-44-0 | 147,600 | L3-44-0 | 147,600 | L4-44-0 | 153,500 | L5-44-0 | 171,900 | L6-44-0 | 204,500 | L7-44-0 | 204,500 | L8-44-0 | 280,000 |

| | | 保温材付き (保温厚:10mm相当) | | | | | | | | | | 価格:レフリックス本体1本あたり | | | | | |
|-------|---------------|--------------------|---------|----------|---------|----------|---------|----------|---------|----------|---------|------------------|---------|----------|---------|----------|---------|
| 銅管外径 | 呼び径 | 100mm偏心用 | | 200mm偏心用 | | 300mm偏心用 | | 400mm偏心用 | | 500mm偏心用 | | 600mm偏心用 | | 700mm偏心用 | | 800mm偏心用 | |
| | | 1050L | | 1130L | | 1200L | | 1300L | | 1500L | | 1800L | | 2200L | | | |
| | | 型番 | 価格 | 型番 | 価格 | 型番 | 価格 | 型番 | 価格 | 型番 | 価格 | 型番 | 価格 | 型番 | 価格 | 型番 | 価格 |
| 6.35 | 2分 | L1-06-1 | 39,600 | L2-06-1 | 40,000 | L3-06-1 | 45,500 | L4-06-1 | 47,500 | L5-06-1 | 48,000 | L6-06-1 | 53,200 | L7-06-1 | 53,200 | L8-06-1 | 66,400 |
| 9.52 | 3分 | L1-09-1 | 48,000 | L2-09-1 | 48,800 | L3-09-1 | 56,100 | L4-09-1 | 58,500 | L5-09-1 | 59,700 | L6-09-1 | 68,000 | L7-09-1 | 68,000 | L8-09-1 | 89,000 |
| 12.7 | 4分 | L1-12-1 | 49,700 | L2-12-1 | 50,600 | L3-12-1 | 58,100 | L4-12-1 | 60,400 | L5-12-1 | 61,700 | L6-12-1 | 69,100 | L7-12-1 | 69,100 | L8-12-1 | 90,400 |
| 15.88 | 5分 | L1-15-1 | 53,100 | L2-15-1 | 54,300 | L3-15-1 | 59,400 | L4-15-1 | 65,000 | L5-15-1 | 66,200 | L6-15-1 | 75,500 | L7-15-1 | 75,500 | L8-15-1 | 97,100 |
| 19.05 | 6分 | L1-19-1 | 53,900 | L2-19-1 | 55,100 | L3-19-1 | 60,000 | L4-19-1 | 66,600 | L5-19-1 | 68,800 | L6-19-1 | 78,200 | L7-19-1 | 78,200 | L8-19-1 | 99,400 |
| 22.22 | 7分 | L1-22-1 | 58,400 | L2-22-1 | 59,600 | L3-22-1 | 62,700 | L4-22-1 | 69,400 | L5-22-1 | 71,000 | L6-22-1 | 81,600 | L7-22-1 | 81,600 | L8-22-1 | 103,000 |
| 25.4 | 1吋 (インチ) | L1-25-1 | 67,900 | L2-25-1 | 71,500 | L3-25-1 | 78,300 | L4-25-1 | 87,100 | L5-25-1 | 89,100 | L6-25-1 | 102,600 | L7-25-1 | 102,600 | L8-25-1 | 132,700 |
| 28.58 | 1吋1分 | L1-28-1 | 69,800 | L2-28-1 | 74,100 | L3-28-1 | 80,900 | L4-28-1 | 89,600 | L5-28-1 | 93,000 | L6-28-1 | 106,500 | L7-28-1 | 106,500 | L8-28-1 | 136,100 |
| 31.75 | 1吋2分 | L1-31-1 | 105,400 | L2-31-1 | 106,900 | L3-31-1 | 110,700 | L4-31-1 | 121,600 | L5-31-1 | 130,300 | L6-31-1 | 150,300 | L7-31-1 | 150,300 | L8-31-1 | 192,000 |
| 34.92 | 1吋3分 | L1-34-1 | 112,800 | L2-34-1 | 114,400 | L3-34-1 | 114,400 | L4-34-1 | 123,700 | L5-34-1 | 132,400 | L6-34-1 | 152,300 | L7-34-1 | 152,300 | L8-34-1 | 198,400 |
| 38.1 | 1吋4分 (インチ) | L1-38-1 | 136,800 | L2-38-1 | 139,000 | L3-38-1 | 145,500 | L4-38-1 | 159,200 | L5-38-1 | 170,600 | L6-38-1 | 209,400 | L7-38-1 | 209,400 | L8-38-1 | 265,600 |
| 41.28 | 1吋5分 | L1-41-1 | 142,600 | L2-41-1 | 144,700 | L3-41-1 | 149,400 | L4-41-1 | 162,400 | L5-41-1 | 180,400 | L6-41-1 | 212,900 | L7-41-1 | 212,900 | L8-41-1 | 289,500 |
| 44.45 | 1吋6分 | L1-44-1 | 154,100 | L2-44-1 | 156,300 | L3-44-1 | 156,300 | L4-44-1 | 164,900 | L5-44-1 | 183,300 | L6-44-1 | 215,900 | L7-44-1 | 215,900 | L8-44-1 | 291,400 |

| | | 保温材付き (保温厚:20mm相当) | | | | | | | | | | 価格:レフリックス本体1本あたり | | | | | |
|-------|---------------|--------------------|---------|----------|---------|----------|---------|----------|---------|----------|---------|------------------|---------|----------|---------|----------|---------|
| 銅管外径 | 呼び径 | 100mm偏心用 | | 200mm偏心用 | | 300mm偏心用 | | 400mm偏心用 | | 500mm偏心用 | | 600mm偏心用 | | 700mm偏心用 | | 800mm偏心用 | |
| | | 1050L | | 1130L | | 1200L | | 1300L | | 1500L | | 1800L | | 2200L | | | |
| | | 型番 | 価格 | 型番 | 価格 | 型番 | 価格 | 型番 | 価格 | 型番 | 価格 | 型番 | 価格 | 型番 | 価格 | 型番 | 価格 |
| 6.35 | 2分 | L1-06-2 | 43,100 | L2-06-2 | 43,500 | L3-06-2 | 49,000 | L4-06-2 | 52,400 | L5-06-2 | 52,900 | L6-06-2 | 58,100 | L7-06-2 | 58,100 | L8-06-2 | 71,300 |
| 9.52 | 3分 | L1-09-2 | 51,400 | L2-09-2 | 52,200 | L3-09-2 | 59,500 | L4-09-2 | 63,200 | L5-09-2 | 64,400 | L6-09-2 | 72,700 | L7-09-2 | 72,700 | L8-09-2 | 93,700 |
| 12.7 | 4分 | L1-12-2 | 53,200 | L2-12-2 | 54,100 | L3-12-2 | 61,600 | L4-12-2 | 65,400 | L5-12-2 | 66,700 | L6-12-2 | 74,100 | L7-12-2 | 74,100 | L8-12-2 | 95,400 |
| 15.88 | 5分 | L1-15-2 | 56,800 | L2-15-2 | 58,000 | L3-15-2 | 63,100 | L4-15-2 | 70,400 | L5-15-2 | 71,600 | L6-15-2 | 80,900 | L7-15-2 | 80,900 | L8-15-2 | 102,500 |
| 19.05 | 6分 | L1-19-2 | 57,900 | L2-19-2 | 59,100 | L3-19-2 | 64,000 | L4-19-2 | 72,600 | L5-19-2 | 74,800 | L6-19-2 | 84,200 | L7-19-2 | 84,200 | L8-19-2 | 105,400 |
| 22.22 | 7分 | L1-22-2 | 62,400 | L2-22-2 | 63,600 | L3-22-2 | 66,700 | L4-22-2 | 75,400 | L5-22-2 | 77,000 | L6-22-2 | 87,600 | L7-22-2 | 87,600 | L8-22-2 | 109,000 |
| 25.4 | 1吋 (インチ) | L1-25-2 | 72,300 | L2-25-2 | 75,900 | L3-25-2 | 82,700 | L4-25-2 | 93,900 | L5-25-2 | 95,900 | L6-25-2 | 109,400 | L7-25-2 | 109,400 | L8-25-2 | 139,500 |
| 28.58 | 1吋1分 | L1-28-2 | 74,200 | L2-28-2 | 78,500 | L3-28-2 | 85,300 | L4-28-2 | 96,400 | L5-28-2 | 99,800 | L6-28-2 | 113,300 | L7-28-2 | 113,300 | L8-28-2 | 142,900 |
| 31.75 | 1吋2分 | L1-31-2 | 110,200 | L2-31-2 | 111,700 | L3-31-2 | 115,500 | L4-31-2 | 129,200 | L5-31-2 | 137,900 | L6-31-2 | 157,900 | L7-31-2 | 157,900 | L8-31-2 | 199,600 |
| 34.92 | 1吋3分 | L1-34-2 | 117,600 | L2-34-2 | 119,200 | L3-34-2 | 119,200 | L4-34-2 | 131,300 | L5-34-2 | 140,000 | L6-34-2 | 159,900 | L7-34-2 | 159,900 | L8-34-2 | 206,000 |
| 38.1 | 1吋4分 (インチ) | L1-38-2 | 143,100 | L2-38-2 | 145,300 | L3-38-2 | 151,800 | L4-38-2 | 168,800 | L5-38-2 | 180,200 | L6-38-2 | 219,000 | L7-38-2 | 219,000 | L8-38-2 | 275,200 |
| 41.28 | 1吋5分 | L1-41-2 | 148,900 | L2-41-2 | 151,000 | L3-41-2 | 155,700 | L4-41-2 | 172,000 | L5-41-2 | 190,000 | L6-41-2 | 222,500 | L7-41-2 | 222,500 | L8-41-2 | 299,100 |
| 44.45 | 1吋6分 | L1-44-2 | 160,400 | L2-44-2 | 162,600 | L3-44-2 | 162,600 | L4-44-2 | 174,500 | L5-44-2 | 192,900 | L6-44-2 | 225,500 | L7-44-2 | 225,500 | L8-44-2 | 301,000 |

通常在庫品です (タイミングにより在庫切れすることがございます)
受注製作品です

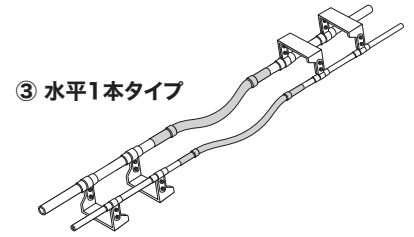

屋内設置 標準品

③ 水平1本タイプ 1系統:レフリックス2本(液管1本・ガス管1本)使用 ※支持金具はP.12をご覧ください。

| | | 保温材なし | | | | 価格:レフリックス本体1本あたり | |
|-------|----------------|----------|---------|----------|---------|------------------|---------|
| 銅管外径 | 呼び径 | 100mm偏心用 | | 200mm偏心用 | | 300mm偏心用 | |
| | | 1300L | | 1500L | | 1800L | |
| | | 型番 | 価格 | 型番 | 価格 | 型番 | 価格 |
| 6.35 | 2分 | S1-06-0 | 41,900 | S2-06-0 | 42,400 | S3-06-0 | 47,600 |
| 9.52 | 3分 | S1-09-0 | 52,500 | S2-09-0 | 53,700 | S3-09-0 | 62,000 |
| 12.7 | 4分 | S1-12-0 | 54,300 | S2-12-0 | 55,600 | S3-12-0 | 63,000 |
| 15.88 | 5分 | S1-15-0 | 58,500 | S2-15-0 | 59,700 | S3-15-0 | 69,000 |
| 19.05 | 6分 | S1-19-0 | 59,600 | S2-19-0 | 61,800 | S3-19-0 | 71,200 |
| 22.22 | 7分 | S1-22-0 | 62,400 | S2-22-0 | 64,000 | S3-22-0 | 74,600 |
| 25.4 | 1時 (インチ) | S1-25-0 | 79,400 | S2-25-0 | 81,400 | S3-25-0 | 94,900 |
| 28.58 | 1時1分 | S1-28-0 | 81,900 | S2-28-0 | 85,300 | S3-28-0 | 98,800 |
| 31.75 | 1時2分 | S1-31-0 | 113,200 | S2-31-0 | 121,900 | S3-31-0 | 141,900 |
| 34.92 | 1時3分 | S1-34-0 | 115,300 | S2-34-0 | 124,000 | S3-34-0 | 143,900 |
| 38.1 | 1時4分 (インチ半) | S1-38-0 | 147,800 | S2-38-0 | 159,200 | S3-38-0 | 198,000 |
| 41.28 | 1時5分 | S1-41-0 | 151,000 | S2-41-0 | 169,000 | S3-41-0 | 201,500 |
| 44.45 | 1時6分 | S1-44-0 | 153,500 | S2-44-0 | 171,900 | S3-44-0 | 204,500 |

| | | 保温材付き (保温厚:10mm相当) | | | | 価格:レフリックス本体1本あたり | |
|-------|----------------|--------------------|---------|----------|---------|------------------|---------|
| 銅管外径 | 呼び径 | 100mm偏心用 | | 200mm偏心用 | | 300mm偏心用 | |
| | | 1300L | | 1500L | | 1800L | |
| | | 型番 | 価格 | 型番 | 価格 | 型番 | 価格 |
| 6.35 | 2分 | S1-06-1 | 47,500 | S2-06-1 | 48,000 | S3-06-1 | 53,200 |
| 9.52 | 3分 | S1-09-1 | 58,500 | S2-09-1 | 59,700 | S3-09-1 | 68,000 |
| 12.7 | 4分 | S1-12-1 | 60,400 | S2-12-1 | 61,700 | S3-12-1 | 69,100 |
| 15.88 | 5分 | S1-15-1 | 65,000 | S2-15-1 | 66,200 | S3-15-1 | 75,500 |
| 19.05 | 6分 | S1-19-1 | 66,600 | S2-19-1 | 68,800 | S3-19-1 | 78,200 |
| 22.22 | 7分 | S1-22-1 | 69,400 | S2-22-1 | 71,000 | S3-22-1 | 81,600 |
| 25.4 | 1時 (インチ) | S1-25-1 | 87,100 | S2-25-1 | 89,100 | S3-25-1 | 102,600 |
| 28.58 | 1時1分 | S1-28-1 | 89,600 | S2-28-1 | 93,000 | S3-28-1 | 106,500 |
| 31.75 | 1時2分 | S1-31-1 | 121,600 | S2-31-1 | 130,300 | S3-31-1 | 150,300 |
| 34.92 | 1時3分 | S1-34-1 | 123,700 | S2-34-1 | 132,400 | S3-34-1 | 152,300 |
| 38.1 | 1時4分 (インチ半) | S1-38-1 | 159,200 | S2-38-1 | 170,600 | S3-38-1 | 209,400 |
| 41.28 | 1時5分 | S1-41-1 | 162,400 | S2-41-1 | 180,400 | S3-41-1 | 212,900 |
| 44.45 | 1時6分 | S1-44-1 | 164,900 | S2-44-1 | 183,300 | S3-44-1 | 215,900 |

| | | 保温材付き (保温厚:20mm相当) | | | | 価格:レフリックス本体1本あたり | |
|-------|----------------|--------------------|---------|----------|---------|------------------|---------|
| 銅管外径 | 呼び径 | 100mm偏心用 | | 200mm偏心用 | | 300mm偏心用 | |
| | | 1300L | | 1500L | | 1800L | |
| | | 型番 | 価格 | 型番 | 価格 | 型番 | 価格 |
| 6.35 | 2分 | S1-06-2 | 52,400 | S2-06-2 | 52,900 | S3-06-2 | 58,100 |
| 9.52 | 3分 | S1-09-2 | 63,200 | S2-09-2 | 64,400 | S3-09-2 | 72,700 |
| 12.7 | 4分 | S1-12-2 | 65,400 | S2-12-2 | 66,700 | S3-12-2 | 74,100 |
| 15.88 | 5分 | S1-15-2 | 70,400 | S2-15-2 | 71,600 | S3-15-2 | 80,900 |
| 19.05 | 6分 | S1-19-2 | 72,600 | S2-19-2 | 74,800 | S3-19-2 | 84,200 |
| 22.22 | 7分 | S1-22-2 | 75,400 | S2-22-2 | 77,000 | S3-22-2 | 87,600 |
| 25.4 | 1時 (インチ) | S1-25-2 | 93,900 | S2-25-2 | 95,900 | S3-25-2 | 109,400 |
| 28.58 | 1時1分 | S1-28-2 | 96,400 | S2-28-2 | 99,800 | S3-28-2 | 113,300 |
| 31.75 | 1時2分 | S1-31-2 | 129,200 | S2-31-2 | 137,900 | S3-31-2 | 157,900 |
| 34.92 | 1時3分 | S1-34-2 | 131,300 | S2-34-2 | 140,000 | S3-34-2 | 159,900 |
| 38.1 | 1時4分 (インチ半) | S1-38-2 | 168,800 | S2-38-2 | 180,200 | S3-38-2 | 219,000 |
| 41.28 | 1時5分 | S1-41-2 | 172,000 | S2-41-2 | 190,000 | S3-41-2 | 222,500 |
| 44.45 | 1時6分 | S1-44-2 | 174,500 | S2-44-2 | 192,900 | S3-44-2 | 225,500 |

通常在庫品です (タイミングにより在庫切れすることがございます)
受注製作品です

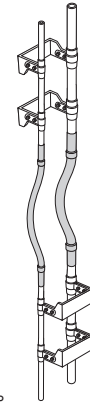

① 立て1本タイプ

屋外設置 屋外品

① 立て1本タイプ 1系統:レフリックス2本(液管1本・ガス管1本)使用 ※支持金具はP.12をご覧ください。

| | | 保温材なし | | | | | | | | | | 価格:レフリックス本体1本あたり | | | | | |
|-------|---------------|----------|---------|----------|---------|----------|---------|----------|---------|----------|---------|------------------|---------|----------|---------|----------|---------|
| 銅管外径 | 呼び径 | 100mm偏心用 | | 200mm偏心用 | | 300mm偏心用 | | 400mm偏心用 | | 500mm偏心用 | | 600mm偏心用 | | 700mm偏心用 | | 800mm偏心用 | |
| | | 1050L | | 1130L | | 1200L | | 1300L | | 1500L | | 1800L | | 2200L | | | |
| | | 型番 | 価格 | 型番 | 価格 | 型番 | 価格 | 型番 | 価格 | 型番 | 価格 | 型番 | 価格 | 型番 | 価格 | 型番 | 価格 |
| 6.35 | 2分 | T1-06-0E | 48,100 | T2-06-0E | 48,500 | T3-06-0E | 54,000 | T4-06-0E | 58,500 | T5-06-0E | 61,200 | T6-06-0E | 66,400 | T7-06-0E | 66,400 | T8-06-0E | 86,000 |
| 9.52 | 3分 | T1-09-0E | 56,300 | T2-09-0E | 57,100 | T3-09-0E | 64,400 | T4-09-0E | 69,100 | T5-09-0E | 72,500 | T6-09-0E | 80,800 | T7-09-0E | 80,800 | T8-09-0E | 108,200 |
| 12.7 | 4分 | T1-12-0E | 58,100 | T2-12-0E | 59,000 | T3-12-0E | 66,500 | T4-12-0E | 71,100 | T5-12-0E | 74,700 | T6-12-0E | 82,100 | T7-12-0E | 82,100 | T8-12-0E | 109,900 |
| 15.88 | 5分 | T1-15-0E | 62,400 | T2-15-0E | 63,600 | T3-15-0E | 68,700 | T4-15-0E | 76,700 | T5-15-0E | 80,600 | T6-15-0E | 89,900 | T7-15-0E | 89,900 | T8-15-0E | 118,900 |
| 19.05 | 6分 | T1-19-0E | 63,000 | T2-19-0E | 64,200 | T3-19-0E | 69,100 | T4-19-0E | 77,800 | T5-19-0E | 82,700 | T6-19-0E | 92,100 | T7-19-0E | 92,100 | T8-19-0E | 120,700 |
| 22.22 | 7分 | T1-22-0E | 67,500 | T2-22-0E | 68,700 | T3-22-0E | 71,800 | T4-22-0E | 80,600 | T5-22-0E | 84,900 | T6-22-0E | 95,500 | T7-22-0E | 95,500 | T8-22-0E | 124,300 |
| 25.4 | 1吋 (インチ) | T1-25-0E | 78,000 | T2-25-0E | 81,600 | T3-25-0E | 88,400 | T4-25-0E | 99,300 | T5-25-0E | 104,600 | T6-25-0E | 118,100 | T7-25-0E | 118,100 | T8-25-0E | 156,800 |
| 28.58 | 1吋1分 | T1-28-0E | 79,900 | T2-28-0E | 84,200 | T3-28-0E | 91,000 | T4-28-0E | 101,800 | T5-28-0E | 108,500 | T6-28-0E | 122,000 | T7-28-0E | 122,000 | T8-28-0E | 160,200 |
| 31.75 | 1吋2分 | T1-31-0E | 119,600 | T2-31-0E | 121,100 | T3-31-0E | 124,900 | T4-31-0E | 138,600 | T5-31-0E | 152,500 | T6-31-0E | 172,500 | T7-31-0E | 172,500 | T8-31-0E | 226,400 |
| 34.92 | 1吋3分 | T1-34-0E | 127,000 | T2-34-0E | 128,600 | T3-34-0E | 128,600 | T4-34-0E | 140,700 | T5-34-0E | 154,600 | T6-34-0E | 174,500 | T7-34-0E | 174,500 | T8-34-0E | 232,800 |
| 38.1 | 1吋4分 (インチ) | T1-38-0E | 150,400 | T2-38-0E | 152,600 | T3-38-0E | 159,100 | T4-38-0E | 175,700 | T5-38-0E | 193,100 | T6-38-0E | 231,900 | T7-38-0E | 231,900 | T8-38-0E | 302,000 |
| 41.28 | 1吋5分 | T1-41-0E | 156,200 | T2-41-0E | 158,300 | T3-41-0E | 163,000 | T4-41-0E | 178,900 | T5-41-0E | 202,900 | T6-41-0E | 235,400 | T7-41-0E | 235,400 | T8-41-0E | 325,900 |
| 44.45 | 1吋6分 | T1-44-0E | 167,700 | T2-44-0E | 169,900 | T3-44-0E | 169,900 | T4-44-0E | 181,400 | T5-44-0E | 205,800 | T6-44-0E | 238,400 | T7-44-0E | 238,400 | T8-44-0E | 327,800 |

| | | 保温材付き (保温厚:10mm相当) | | | | | | | | | | 価格:レフリックス本体1本あたり | | | | | |
|-------|---------------|--------------------|---------|----------|---------|----------|---------|----------|---------|----------|---------|------------------|---------|----------|---------|----------|---------|
| 銅管外径 | 呼び径 | 100mm偏心用 | | 200mm偏心用 | | 300mm偏心用 | | 400mm偏心用 | | 500mm偏心用 | | 600mm偏心用 | | 700mm偏心用 | | 800mm偏心用 | |
| | | 1050L | | 1130L | | 1200L | | 1300L | | 1500L | | 1800L | | 2200L | | | |
| | | 型番 | 価格 | 型番 | 価格 | 型番 | 価格 | 型番 | 価格 | 型番 | 価格 | 型番 | 価格 | 型番 | 価格 | 型番 | 価格 |
| 6.35 | 2分 | T1-06-1E | 52,900 | T2-06-1E | 53,300 | T3-06-1E | 58,800 | T4-06-1E | 64,100 | T5-06-1E | 66,800 | T6-06-1E | 72,000 | T7-06-1E | 72,000 | T8-06-1E | 91,600 |
| 9.52 | 3分 | T1-09-1E | 61,300 | T2-09-1E | 62,100 | T3-09-1E | 69,400 | T4-09-1E | 75,100 | T5-09-1E | 78,500 | T6-09-1E | 86,800 | T7-09-1E | 86,800 | T8-09-1E | 114,200 |
| 12.7 | 4分 | T1-12-1E | 63,200 | T2-12-1E | 64,100 | T3-12-1E | 71,600 | T4-12-1E | 77,200 | T5-12-1E | 80,800 | T6-12-1E | 88,200 | T7-12-1E | 88,200 | T8-12-1E | 116,000 |
| 15.88 | 5分 | T1-15-1E | 67,700 | T2-15-1E | 68,900 | T3-15-1E | 74,000 | T4-15-1E | 83,200 | T5-15-1E | 87,100 | T6-15-1E | 96,400 | T7-15-1E | 96,400 | T8-15-1E | 125,400 |
| 19.05 | 6分 | T1-19-1E | 68,500 | T2-19-1E | 69,700 | T3-19-1E | 74,600 | T4-19-1E | 84,800 | T5-19-1E | 89,700 | T6-19-1E | 99,100 | T7-19-1E | 99,100 | T8-19-1E | 127,700 |
| 22.22 | 7分 | T1-22-1E | 73,000 | T2-22-1E | 74,200 | T3-22-1E | 77,300 | T4-22-1E | 87,600 | T5-22-1E | 91,900 | T6-22-1E | 102,500 | T7-22-1E | 102,500 | T8-22-1E | 131,300 |
| 25.4 | 1吋 (インチ) | T1-25-1E | 83,900 | T2-25-1E | 87,500 | T3-25-1E | 94,300 | T4-25-1E | 107,000 | T5-25-1E | 112,300 | T6-25-1E | 125,800 | T7-25-1E | 125,800 | T8-25-1E | 164,500 |
| 28.58 | 1吋1分 | T1-28-1E | 85,800 | T2-28-1E | 90,100 | T3-28-1E | 96,900 | T4-28-1E | 109,500 | T5-28-1E | 116,200 | T6-28-1E | 129,700 | T7-28-1E | 129,700 | T8-28-1E | 167,900 |
| 31.75 | 1吋2分 | T1-31-1E | 125,800 | T2-31-1E | 127,300 | T3-31-1E | 131,100 | T4-31-1E | 147,000 | T5-31-1E | 160,900 | T6-31-1E | 180,900 | T7-31-1E | 180,900 | T8-31-1E | 234,800 |
| 34.92 | 1吋3分 | T1-34-1E | 133,200 | T2-34-1E | 134,800 | T3-34-1E | 134,800 | T4-34-1E | 149,100 | T5-34-1E | 163,000 | T6-34-1E | 182,900 | T7-34-1E | 182,900 | T8-34-1E | 241,200 |
| 38.1 | 1吋4分 (インチ) | T1-38-1E | 159,100 | T2-38-1E | 161,300 | T3-38-1E | 167,800 | T4-38-1E | 187,100 | T5-38-1E | 204,500 | T6-38-1E | 243,300 | T7-38-1E | 243,300 | T8-38-1E | 313,400 |
| 41.28 | 1吋5分 | T1-41-1E | 164,900 | T2-41-1E | 167,000 | T3-41-1E | 171,700 | T4-41-1E | 190,300 | T5-41-1E | 214,300 | T6-41-1E | 246,800 | T7-41-1E | 246,800 | T8-41-1E | 337,300 |
| 44.45 | 1吋6分 | T1-44-1E | 176,400 | T2-44-1E | 178,600 | T3-44-1E | 178,600 | T4-44-1E | 192,800 | T5-44-1E | 217,200 | T6-44-1E | 249,800 | T7-44-1E | 249,800 | T8-44-1E | 339,200 |

| | | 保温材付き (保温厚:20mm相当) | | | | | | | | | | 価格:レフリックス本体1本あたり | | | | | |
|-------|---------------|--------------------|---------|----------|---------|----------|---------|----------|---------|----------|---------|------------------|---------|----------|---------|----------|---------|
| 銅管外径 | 呼び径 | 100mm偏心用 | | 200mm偏心用 | | 300mm偏心用 | | 400mm偏心用 | | 500mm偏心用 | | 600mm偏心用 | | 700mm偏心用 | | 800mm偏心用 | |
| | | 1050L | | 1130L | | 1200L | | 1300L | | 1500L | | 1800L | | 2200L | | | |
| | | 型番 | 価格 | 型番 | 価格 | 型番 | 価格 | 型番 | 価格 | 型番 | 価格 | 型番 | 価格 | 型番 | 価格 | 型番 | 価格 |
| 6.35 | 2分 | T1-06-2E | 56,400 | T2-06-2E | 56,800 | T3-06-2E | 62,300 | T4-06-2E | 69,000 | T5-06-2E | 71,700 | T6-06-2E | 76,900 | T7-06-2E | 76,900 | T8-06-2E | 96,500 |
| 9.52 | 3分 | T1-09-2E | 64,700 | T2-09-2E | 65,500 | T3-09-2E | 72,800 | T4-09-2E | 79,800 | T5-09-2E | 83,200 | T6-09-2E | 91,500 | T7-09-2E | 91,500 | T8-09-2E | 118,900 |
| 12.7 | 4分 | T1-12-2E | 66,700 | T2-12-2E | 67,600 | T3-12-2E | 75,100 | T4-12-2E | 82,200 | T5-12-2E | 85,800 | T6-12-2E | 93,200 | T7-12-2E | 93,200 | T8-12-2E | 121,000 |
| 15.88 | 5分 | T1-15-2E | 71,400 | T2-15-2E | 72,600 | T3-15-2E | 77,700 | T4-15-2E | 88,600 | T5-15-2E | 92,500 | T6-15-2E | 101,800 | T7-15-2E | 101,800 | T8-15-2E | 130,800 |
| 19.05 | 6分 | T1-19-2E | 72,500 | T2-19-2E | 73,700 | T3-19-2E | 78,600 | T4-19-2E | 90,800 | T5-19-2E | 95,700 | T6-19-2E | 105,100 | T7-19-2E | 105,100 | T8-19-2E | 133,700 |
| 22.22 | 7分 | T1-22-2E | 77,000 | T2-22-2E | 78,200 | T3-22-2E | 81,300 | T4-22-2E | 93,600 | T5-22-2E | 97,900 | T6-22-2E | 108,500 | T7-22-2E | 108,500 | T8-22-2E | 137,300 |
| 25.4 | 1吋 (インチ) | T1-25-2E | 88,300 | T2-25-2E | 91,900 | T3-25-2E | 98,700 | T4-25-2E | 113,800 | T5-25-2E | 119,100 | T6-25-2E | 132,600 | T7-25-2E | 132,600 | T8-25-2E | 171,300 |
| 28.58 | 1吋1分 | T1-28-2E | 90,200 | T2-28-2E | 94,500 | T3-28-2E | 101,300 | T4-28-2E | 116,300 | T5-28-2E | 123,000 | T6-28-2E | 136,500 | T7-28-2E | 136,500 | T8-28-2E | 174,700 |
| 31.75 | 1吋2分 | T1-31-2E | 130,600 | T2-31-2E | 132,100 | T3-31-2E | 135,900 | T4-31-2E | 154,600 | T5-31-2E | 168,500 | T6-31-2E | 188,500 | T7-31-2E | 188,500 | T8-31-2E | 242,400 |
| 34.92 | 1吋3分 | T1-34-2E | 138,000 | T2-34-2E | 139,600 | T3-34-2E | 139,600 | T4-34-2E | 156,700 | T5-34-2E | 170,600 | T6-34-2E | 190,500 | T7-34-2E | 190,500 | T8-34-2E | 248,800 |
| 38.1 | 1吋4分 (インチ) | T1-38-2E | 165,400 | T2-38-2E | 167,600 | T3-38-2E | 174,100 | T4-38-2E | 196,700 | T5-38-2E | 214,100 | T6-38-2E | 252,900 | T7-38-2E | 252,900 | T8-38-2E | 323,000 |
| 41.28 | 1吋5分 | T1-41-2E | 171,200 | T2-41-2E | 173,300 | T3-41-2E | 178,000 | T4-41-2E | 199,900 | T5-41-2E | 223,900 | T6-41-2E | 256,400 | T7-41-2E | 256,400 | T8-41-2E | 346,900 |
| 44.45 | 1吋6分 | T1-44-2E | 182,700 | T2-44-2E | 184,900 | T3-44-2E | 184,900 | T4-44-2E | 202,400 | T5-44-2E | 226,800 | T6-44-2E | 259,400 | T7-44-2E | 259,400 | T8-44-2E | 348,800 |

通常在庫品です (タイミングにより在庫切れすることがございます)
受注製作品です

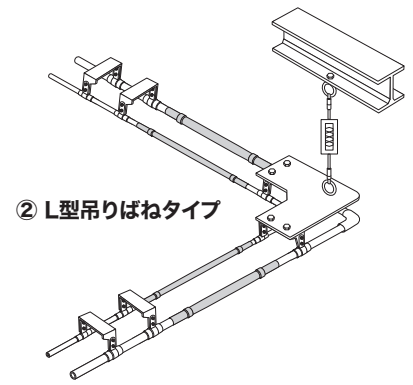

屋外設置 屋外品

② L型吊りばねタイプ 1系統:レフリックス4本(液管2本・ガス管2本)使用 ※支持金具はP.12をご覧ください。

| | | 保温材なし | | | | | | | | | | 価格:レフリックス本体1本あたり | | | | | |
|-------|----------------|----------|---------|----------|---------|----------|---------|----------|---------|----------|---------|------------------|---------|----------|---------|----------|---------|
| 銅管外径 | 呼び径 | 100mm偏心用 | | 200mm偏心用 | | 300mm偏心用 | | 400mm偏心用 | | 500mm偏心用 | | 600mm偏心用 | | 700mm偏心用 | | 800mm偏心用 | |
| | | 1050L | | 1130L | | 1200L | | 1300L | | 1500L | | 1800L | | 2200L | | | |
| | | 型番 | 価格 | 型番 | 価格 | 型番 | 価格 | 型番 | 価格 | 型番 | 価格 | 型番 | 価格 | 型番 | 価格 | 型番 | 価格 |
| 6.35 | 2分 | L1-06-0E | 48,100 | L2-06-0E | 48,500 | L3-06-0E | 54,000 | L4-06-0E | 58,500 | L5-06-0E | 61,200 | L6-06-0E | 66,400 | L7-06-0E | 66,400 | L8-06-0E | 86,000 |
| 9.52 | 3分 | L1-09-0E | 56,300 | L2-09-0E | 57,100 | L3-09-0E | 64,400 | L4-09-0E | 69,100 | L5-09-0E | 72,500 | L6-09-0E | 80,800 | L7-09-0E | 80,800 | L8-09-0E | 108,200 |
| 12.7 | 4分 | L1-12-0E | 58,100 | L2-12-0E | 59,000 | L3-12-0E | 66,500 | L4-12-0E | 71,100 | L5-12-0E | 74,700 | L6-12-0E | 82,100 | L7-12-0E | 82,100 | L8-12-0E | 109,900 |
| 15.88 | 5分 | L1-15-0E | 62,400 | L2-15-0E | 63,600 | L3-15-0E | 68,700 | L4-15-0E | 76,700 | L5-15-0E | 80,600 | L6-15-0E | 89,900 | L7-15-0E | 89,900 | L8-15-0E | 118,900 |
| 19.05 | 6分 | L1-19-0E | 63,000 | L2-19-0E | 64,200 | L3-19-0E | 69,100 | L4-19-0E | 77,800 | L5-19-0E | 82,700 | L6-19-0E | 92,100 | L7-19-0E | 92,100 | L8-19-0E | 120,700 |
| 22.22 | 7分 | L1-22-0E | 67,500 | L2-22-0E | 68,700 | L3-22-0E | 71,800 | L4-22-0E | 80,600 | L5-22-0E | 84,900 | L6-22-0E | 95,500 | L7-22-0E | 95,500 | L8-22-0E | 124,300 |
| 25.4 | 1吋 (インチ) | L1-25-0E | 78,000 | L2-25-0E | 81,600 | L3-25-0E | 88,400 | L4-25-0E | 99,300 | L5-25-0E | 104,600 | L6-25-0E | 118,100 | L7-25-0E | 118,100 | L8-25-0E | 156,800 |
| 28.58 | 1吋1分 | L1-28-0E | 79,900 | L2-28-0E | 84,200 | L3-28-0E | 91,000 | L4-28-0E | 101,800 | L5-28-0E | 108,500 | L6-28-0E | 122,000 | L7-28-0E | 122,000 | L8-28-0E | 160,200 |
| 31.75 | 1吋2分 | L1-31-0E | 119,600 | L2-31-0E | 121,100 | L3-31-0E | 124,900 | L4-31-0E | 138,600 | L5-31-0E | 152,500 | L6-31-0E | 172,500 | L7-31-0E | 172,500 | L8-31-0E | 226,400 |
| 34.92 | 1吋3分 | L1-34-0E | 127,000 | L2-34-0E | 128,600 | L3-34-0E | 128,600 | L4-34-0E | 140,700 | L5-34-0E | 154,600 | L6-34-0E | 174,500 | L7-34-0E | 174,500 | L8-34-0E | 232,800 |
| 38.1 | 1吋4分 (インチ半) | L1-38-0E | 150,400 | L2-38-0E | 152,600 | L3-38-0E | 159,100 | L4-38-0E | 175,700 | L5-38-0E | 193,100 | L6-38-0E | 231,900 | L7-38-0E | 231,900 | L8-38-0E | 302,000 |
| 41.28 | 1吋5分 | L1-41-0E | 156,200 | L2-41-0E | 158,300 | L3-41-0E | 163,000 | L4-41-0E | 178,900 | L5-41-0E | 202,900 | L6-41-0E | 235,400 | L7-41-0E | 235,400 | L8-41-0E | 325,900 |
| 44.45 | 1吋6分 | L1-44-0E | 167,700 | L2-44-0E | 169,900 | L3-44-0E | 169,900 | L4-44-0E | 181,400 | L5-44-0E | 205,800 | L6-44-0E | 238,400 | L7-44-0E | 238,400 | L8-44-0E | 327,800 |

| | | 保温材付き (保温厚:10mm相当) | | | | | | | | | | 価格:レフリックス本体1本あたり | | | | | |
|-------|----------------|--------------------|---------|----------|---------|----------|---------|----------|---------|----------|---------|------------------|---------|----------|---------|----------|---------|
| 銅管外径 | 呼び径 | 100mm偏心用 | | 200mm偏心用 | | 300mm偏心用 | | 400mm偏心用 | | 500mm偏心用 | | 600mm偏心用 | | 700mm偏心用 | | 800mm偏心用 | |
| | | 1050L | | 1130L | | 1200L | | 1300L | | 1500L | | 1800L | | 2200L | | | |
| | | 型番 | 価格 | 型番 | 価格 | 型番 | 価格 | 型番 | 価格 | 型番 | 価格 | 型番 | 価格 | 型番 | 価格 | 型番 | 価格 |
| 6.35 | 2分 | L1-06-1E | 52,900 | L2-06-1E | 53,300 | L3-06-1E | 58,800 | L4-06-1E | 64,100 | L5-06-1E | 66,800 | L6-06-1E | 72,000 | L7-06-1E | 72,000 | L8-06-1E | 91,600 |
| 9.52 | 3分 | L1-09-1E | 61,300 | L2-09-1E | 62,100 | L3-09-1E | 69,400 | L4-09-1E | 75,100 | L5-09-1E | 78,500 | L6-09-1E | 86,800 | L7-09-1E | 86,800 | L8-09-1E | 114,200 |
| 12.7 | 4分 | L1-12-1E | 63,200 | L2-12-1E | 64,100 | L3-12-1E | 71,600 | L4-12-1E | 77,200 | L5-12-1E | 80,800 | L6-12-1E | 88,200 | L7-12-1E | 88,200 | L8-12-1E | 116,000 |
| 15.88 | 5分 | L1-15-1E | 67,700 | L2-15-1E | 68,900 | L3-15-1E | 74,000 | L4-15-1E | 83,200 | L5-15-1E | 87,100 | L6-15-1E | 96,400 | L7-15-1E | 96,400 | L8-15-1E | 125,400 |
| 19.05 | 6分 | L1-19-1E | 68,500 | L2-19-1E | 69,700 | L3-19-1E | 74,600 | L4-19-1E | 84,800 | L5-19-1E | 89,700 | L6-19-1E | 99,100 | L7-19-1E | 99,100 | L8-19-1E | 127,700 |
| 22.22 | 7分 | L1-22-1E | 73,000 | L2-22-1E | 74,200 | L3-22-1E | 77,300 | L4-22-1E | 87,600 | L5-22-1E | 91,900 | L6-22-1E | 102,500 | L7-22-1E | 102,500 | L8-22-1E | 131,300 |
| 25.4 | 1吋 (インチ) | L1-25-1E | 83,900 | L2-25-1E | 87,500 | L3-25-1E | 94,300 | L4-25-1E | 107,000 | L5-25-1E | 112,300 | L6-25-1E | 125,800 | L7-25-1E | 125,800 | L8-25-1E | 164,500 |
| 28.58 | 1吋1分 | L1-28-1E | 85,800 | L2-28-1E | 90,100 | L3-28-1E | 96,900 | L4-28-1E | 109,500 | L5-28-1E | 116,200 | L6-28-1E | 129,700 | L7-28-1E | 129,700 | L8-28-1E | 167,900 |
| 31.75 | 1吋2分 | L1-31-1E | 125,800 | L2-31-1E | 127,300 | L3-31-1E | 131,100 | L4-31-1E | 147,000 | L5-31-1E | 160,900 | L6-31-1E | 180,900 | L7-31-1E | 180,900 | L8-31-1E | 234,800 |
| 34.92 | 1吋3分 | L1-34-1E | 133,200 | L2-34-1E | 134,800 | L3-34-1E | 134,800 | L4-34-1E | 149,100 | L5-34-1E | 163,000 | L6-34-1E | 182,900 | L7-34-1E | 182,900 | L8-34-1E | 241,200 |
| 38.1 | 1吋4分 (インチ半) | L1-38-1E | 159,100 | L2-38-1E | 161,300 | L3-38-1E | 167,800 | L4-38-1E | 187,100 | L5-38-1E | 204,500 | L6-38-1E | 243,300 | L7-38-1E | 243,300 | L8-38-1E | 313,400 |
| 41.28 | 1吋5分 | L1-41-1E | 164,900 | L2-41-1E | 167,000 | L3-41-1E | 171,700 | L4-41-1E | 190,300 | L5-41-1E | 214,300 | L6-41-1E | 246,800 | L7-41-1E | 246,800 | L8-41-1E | 337,300 |
| 44.45 | 1吋6分 | L1-44-1E | 176,400 | L2-44-1E | 178,600 | L3-44-1E | 178,600 | L4-44-1E | 192,800 | L5-44-1E | 217,200 | L6-44-1E | 249,800 | L7-44-1E | 249,800 | L8-44-1E | 339,200 |

| | | 保温材付き (保温厚:20mm相当) | | | | | | | | | | 価格:レフリックス本体1本あたり | | | | | |
|-------|----------------|--------------------|---------|----------|---------|----------|---------|----------|---------|----------|---------|------------------|---------|----------|---------|----------|---------|
| 銅管外径 | 呼び径 | 100mm偏心用 | | 200mm偏心用 | | 300mm偏心用 | | 400mm偏心用 | | 500mm偏心用 | | 600mm偏心用 | | 700mm偏心用 | | 800mm偏心用 | |
| | | 1050L | | 1130L | | 1200L | | 1300L | | 1500L | | 1800L | | 2200L | | | |
| | | 型番 | 価格 | 型番 | 価格 | 型番 | 価格 | 型番 | 価格 | 型番 | 価格 | 型番 | 価格 | 型番 | 価格 | 型番 | 価格 |
| 6.35 | 2分 | L1-06-2E | 56,400 | L2-06-2E | 56,800 | L3-06-2E | 62,300 | L4-06-2E | 69,000 | L5-06-2E | 71,700 | L6-06-2E | 76,900 | L7-06-2E | 76,900 | L8-06-2E | 96,500 |
| 9.52 | 3分 | L1-09-2E | 64,700 | L2-09-2E | 65,500 | L3-09-2E | 72,800 | L4-09-2E | 79,800 | L5-09-2E | 83,200 | L6-09-2E | 91,500 | L7-09-2E | 91,500 | L8-09-2E | 118,900 |
| 12.7 | 4分 | L1-12-2E | 66,700 | L2-12-2E | 67,600 | L3-12-2E | 75,100 | L4-12-2E | 82,200 | L5-12-2E | 85,800 | L6-12-2E | 93,200 | L7-12-2E | 93,200 | L8-12-2E | 121,000 |
| 15.88 | 5分 | L1-15-2E | 71,400 | L2-15-2E | 72,600 | L3-15-2E | 77,700 | L4-15-2E | 88,600 | L5-15-2E | 92,500 | L6-15-2E | 101,800 | L7-15-2E | 101,800 | L8-15-2E | 130,800 |
| 19.05 | 6分 | L1-19-2E | 72,500 | L2-19-2E | 73,700 | L3-19-2E | 78,600 | L4-19-2E | 90,800 | L5-19-2E | 95,700 | L6-19-2E | 105,100 | L7-19-2E | 105,100 | L8-19-2E | 133,700 |
| 22.22 | 7分 | L1-22-2E | 77,000 | L2-22-2E | 78,200 | L3-22-2E | 81,300 | L4-22-2E | 93,600 | L5-22-2E | 97,900 | L6-22-2E | 108,500 | L7-22-2E | 108,500 | L8-22-2E | 137,300 |
| 25.4 | 1吋 (インチ) | L1-25-2E | 88,300 | L2-25-2E | 91,900 | L3-25-2E | 98,700 | L4-25-2E | 113,800 | L5-25-2E | 119,100 | L6-25-2E | 132,600 | L7-25-2E | 132,600 | L8-25-2E | 171,300 |
| 28.58 | 1吋1分 | L1-28-2E | 90,200 | L2-28-2E | 94,500 | L3-28-2E | 101,300 | L4-28-2E | 116,300 | L5-28-2E | 123,000 | L6-28-2E | 136,500 | L7-28-2E | 136,500 | L8-28-2E | 174,700 |
| 31.75 | 1吋2分 | L1-31-2E | 130,600 | L2-31-2E | 132,100 | L3-31-2E | 135,900 | L4-31-2E | 154,600 | L5-31-2E | 168,500 | L6-31-2E | 188,500 | L7-31-2E | 188,500 | L8-31-2E | 242,400 |
| 34.92 | 1吋3分 | L1-34-2E | 138,000 | L2-34-2E | 139,600 | L3-34-2E | 139,600 | L4-34-2E | 156,700 | L5-34-2E | 170,600 | L6-34-2E | 190,500 | L7-34-2E | 190,500 | L8-34-2E | 248,800 |
| 38.1 | 1吋4分 (インチ半) | L1-38-2E | 165,400 | L2-38-2E | 167,600 | L3-38-2E | 174,100 | L4-38-2E | 196,700 | L5-38-2E | 214,100 | L6-38-2E | 252,900 | L7-38-2E | 252,900 | L8-38-2E | 323,000 |
| 41.28 | 1吋5分 | L1-41-2E | 171,200 | L2-41-2E | 173,300 | L3-41-2E | 178,000 | L4-41-2E | 199,900 | L5-41-2E | 223,900 | L6-41-2E | 256,400 | L7-41-2E | 256,400 | L8-41-2E | 346,900 |
| 44.45 | 1吋6分 | L1-44-2E | 182,700 | L2-44-2E | 184,900 | L3-44-2E | 184,900 | L4-44-2E | 202,400 | L5-44-2E | 226,800 | L6-44-2E | 259,400 | L7-44-2E | 259,400 | L8-44-2E | 348,800 |

通常在庫品です (タイミングにより在庫切れすることがございます)

受注製作品です

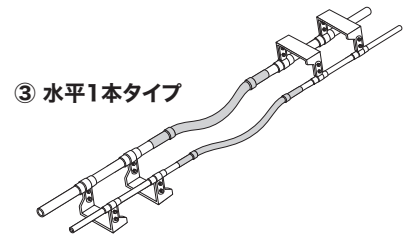

③ 水平1本タイプ

屋外設置 屋外品

③ 水平1本タイプ 1系統:レフリックス2本(液管1本・ガス管1本)使用 ※支持金具はP.12をご覧ください。

| | | 保温材なし | | | | 価格:レフリックス本体1本あたり | |
|-------|---------------|----------|---------|----------|---------|------------------|---------|
| 銅管外径 | 呼び径 | 100mm偏心用 | | 200mm偏心用 | | 300mm偏心用 | |
| | | 1300L | | 1500L | | 1800L | |
| | | 型番 | 価格 | 型番 | 価格 | 型番 | 価格 |
| 6.35 | 2分 | S1-06-0E | 58,500 | S2-06-0E | 61,200 | S3-06-0E | 66,400 |
| 9.52 | 3分 | S1-09-0E | 69,100 | S2-09-0E | 72,500 | S3-09-0E | 80,800 |
| 12.7 | 4分 | S1-12-0E | 71,100 | S2-12-0E | 74,700 | S3-12-0E | 82,100 |
| 15.88 | 5分 | S1-15-0E | 76,700 | S2-15-0E | 80,600 | S3-15-0E | 89,900 |
| 19.05 | 6分 | S1-19-0E | 77,800 | S2-19-0E | 82,700 | S3-19-0E | 92,100 |
| 22.22 | 7分 | S1-22-0E | 80,600 | S2-22-0E | 84,900 | S3-22-0E | 95,500 |
| 25.4 | 1吋 (インチ) | S1-25-0E | 99,300 | S2-25-0E | 104,600 | S3-25-0E | 118,100 |
| 28.58 | 1吋1分 | S1-28-0E | 101,800 | S2-28-0E | 108,500 | S3-28-0E | 122,000 |
| 31.75 | 1吋2分 | S1-31-0E | 138,600 | S2-31-0E | 152,500 | S3-31-0E | 172,500 |
| 34.92 | 1吋3分 | S1-34-0E | 140,700 | S2-34-0E | 154,600 | S3-34-0E | 174,500 |
| 38.1 | 1吋4分 (インチ) | S1-38-0E | 175,700 | S2-38-0E | 193,100 | S3-38-0E | 231,900 |
| 41.28 | 1吋5分 | S1-41-0E | 178,900 | S2-41-0E | 202,900 | S3-41-0E | 235,400 |
| 44.45 | 1吋6分 | S1-44-0E | 181,400 | S2-44-0E | 205,800 | S3-44-0E | 238,400 |

| | | 保温材付き (保温厚:10mm相当) | | | | 価格:レフリックス本体1本あたり | |
|-------|---------------|--------------------|---------|----------|---------|------------------|---------|
| 銅管外径 | 呼び径 | 100mm偏心用 | | 200mm偏心用 | | 300mm偏心用 | |
| | | 1300L | | 1500L | | 1800L | |
| | | 型番 | 価格 | 型番 | 価格 | 型番 | 価格 |
| 6.35 | 2分 | S1-06-1E | 64,100 | S2-06-1E | 66,800 | S3-06-1E | 72,000 |
| 9.52 | 3分 | S1-09-1E | 75,100 | S2-09-1E | 78,500 | S3-09-1E | 86,800 |
| 12.7 | 4分 | S1-12-1E | 77,200 | S2-12-1E | 80,800 | S3-12-1E | 88,200 |
| 15.88 | 5分 | S1-15-1E | 83,200 | S2-15-1E | 87,100 | S3-15-1E | 96,400 |
| 19.05 | 6分 | S1-19-1E | 84,800 | S2-19-1E | 89,700 | S3-19-1E | 99,100 |
| 22.22 | 7分 | S1-22-1E | 87,600 | S2-22-1E | 91,900 | S3-22-1E | 102,500 |
| 25.4 | 1吋 (インチ) | S1-25-1E | 107,000 | S2-25-1E | 112,300 | S3-25-1E | 125,800 |
| 28.58 | 1吋1分 | S1-28-1E | 109,500 | S2-28-1E | 116,200 | S3-28-1E | 129,700 |
| 31.75 | 1吋2分 | S1-31-1E | 147,000 | S2-31-1E | 160,900 | S3-31-1E | 180,900 |
| 34.92 | 1吋3分 | S1-34-1E | 149,100 | S2-34-1E | 163,000 | S3-34-1E | 182,900 |
| 38.1 | 1吋4分 (インチ) | S1-38-1E | 187,100 | S2-38-1E | 204,500 | S3-38-1E | 243,300 |
| 41.28 | 1吋5分 | S1-41-1E | 190,300 | S2-41-1E | 214,300 | S3-41-1E | 246,800 |
| 44.45 | 1吋6分 | S1-44-1E | 192,800 | S2-44-1E | 217,200 | S3-44-1E | 249,800 |

| | | 保温材付き (保温厚:20mm相当) | | | | 価格:レフリックス本体1本あたり | |
|-------|---------------|--------------------|---------|----------|---------|------------------|---------|
| 銅管外径 | 呼び径 | 100mm偏心用 | | 200mm偏心用 | | 300mm偏心用 | |
| | | 1300L | | 1500L | | 1800L | |
| | | 型番 | 価格 | 型番 | 価格 | 型番 | 価格 |
| 6.35 | 2分 | S1-06-2E | 69,000 | S2-06-2E | 71,700 | S3-06-2E | 76,900 |
| 9.52 | 3分 | S1-09-2E | 79,800 | S2-09-2E | 83,200 | S3-09-2E | 91,500 |
| 12.7 | 4分 | S1-12-2E | 82,200 | S2-12-2E | 85,800 | S3-12-2E | 93,200 |
| 15.88 | 5分 | S1-15-2E | 88,600 | S2-15-2E | 92,500 | S3-15-2E | 101,800 |
| 19.05 | 6分 | S1-19-2E | 90,800 | S2-19-2E | 95,700 | S3-19-2E | 105,100 |
| 22.22 | 7分 | S1-22-2E | 93,600 | S2-22-2E | 97,900 | S3-22-2E | 108,500 |
| 25.4 | 1吋 (インチ) | S1-25-2E | 113,800 | S2-25-2E | 119,100 | S3-25-2E | 132,600 |
| 28.58 | 1吋1分 | S1-28-2E | 116,300 | S2-28-2E | 123,000 | S3-28-2E | 136,500 |
| 31.75 | 1吋2分 | S1-31-2E | 154,600 | S2-31-2E | 168,500 | S3-31-2E | 188,500 |
| 34.92 | 1吋3分 | S1-34-2E | 156,700 | S2-34-2E | 170,600 | S3-34-2E | 190,500 |
| 38.1 | 1吋4分 (インチ) | S1-38-2E | 196,700 | S2-38-2E | 214,100 | S3-38-2E | 252,900 |
| 41.28 | 1吋5分 | S1-41-2E | 199,900 | S2-41-2E | 223,900 | S3-41-2E | 256,400 |
| 44.45 | 1吋6分 | S1-44-2E | 202,400 | S2-44-2E | 226,800 | S3-44-2E | 259,400 |

レフリックス

REFLIX
冷媒銅管用フレキシブルジョイント

通常在庫品です
(タイミングにより在庫切れすることがございます)
お問合わせください

レフリックス用副資材

固定・支持金具

| 商品名 | 銅管外径 | 型番 | 価格 |
|---------------------------|--------|---------|--------|
| ダウンストップパー + Rバンドセット | 6.35 | R-DS06 | 3,390 |
| | 9.52 | R-DS09 | 3,170 |
| | 12.7 | R-DS12 | 3,530 |
| | 15.88 | R-DS15 | 3,920 |
| | 19.05 | R-DS19 | 4,120 |
| | 22.22 | R-DS22 | 4,590 |
| | 25.4 | R-DS25 | 5,230 |
| | 28.58 | R-DS28 | 5,780 |
| | 31.75 | R-DS31 | 6,310 |
| | 34.92 | R-DS34 | 7,120 |
| | 38.1 | R-DS38 | 7,530 |
| | 41.28 | R-DS41 | 8,030 |
| 44.45 | R-DS44 | 8,910 | |
| ダブルグリップ | 150L | R-WG150 | 3,100 |
| エルボ吊り金具セット | — | R-EK | 75,000 |
| 吊りばね | — | R-TB | 81,900 |

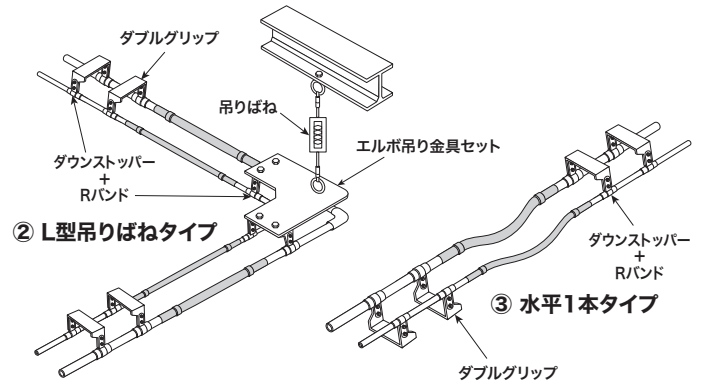
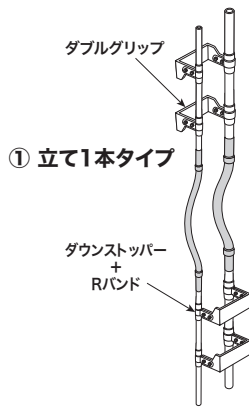

支持金具の取付け

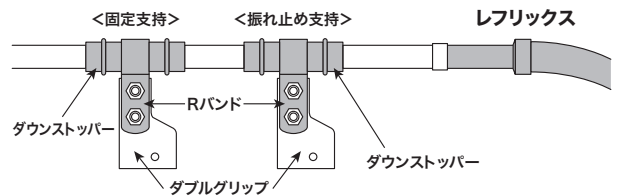

1系統での固定・支持金具の必要数 ※エルボ吊り金具セットの下はダブルグリップ不要です。

| 納まりタイプ | ダウンストップパー+Rバンドセット | ダブルグリップ |
|----------------------|-------------------|---------|
| ① 立て1本 (レフリックス×2本) | 8個 (レフリックス1本に4個) | 4 |
| ② L型吊りばね (レフリックス×4本) | 12個 (レフリックス1本に3個) | 4 |
| ③ 水平1本 (レフリックス×2本) | 8個 (レフリックス1本に4個) | 4 |

保温材別売

【レフリックス用保温材】

| 保温厚10mm相当 | | | | |
|-----------|------|------------|--------|--|
| 銅管外径 | 保温厚 | 型番 | 価格(2m) | |
| 6.35 | 13mm | R-HFM13013 | 1,600 | |
| 9.52 | | R-HFM13016 | 1,910 | |
| 12.7 | | R-HFM13019 | 2,100 | |
| 15.88 | | R-HFM13025 | 2,500 | |
| 19.05 | | R-HFM13032 | 2,910 | |
| 22.22 | | | 2,910 | |
| 25.4 | | R-HFM13038 | 3,630 | |
| 28.58 | | R-HFM13045 | 4,320 | |
| 31.75 | | | 4,320 | |
| 34.92 | | R-HFM13057 | 5,320 | |
| 38.1 | | | 5,320 | |
| 41.28 | | | 5,320 | |
| 44.45 | | | | |

| 保温厚20mm相当 | | | | |
|-----------|------|------------|--------|--|
| 銅管外径 | 保温厚 | 型番 | 価格(2m) | |
| 6.35 | 25mm | R-HFM25013 | 4,470 | |
| 9.52 | | R-HFM25016 | 4,690 | |
| 12.7 | | R-HFM25019 | 5,040 | |
| 15.88 | | R-HFM25025 | 5,850 | |
| 19.05 | | R-HFM25032 | 6,940 | |
| 22.22 | | | 6,940 | |
| 25.4 | | R-HFM25038 | 8,440 | |
| 28.58 | | R-HFM25045 | 9,970 | |
| 31.75 | | | 9,970 | |
| 34.92 | | R-HFM25057 | 11,940 | |
| 38.1 | | | 11,940 | |
| 41.28 | | | 11,940 | |
| 44.45 | | | | |

【ダウンストップパー用保温材】

| 保温厚10mm相当 | | | |
|-----------|------|------------|-------|
| 銅管外径 | 保温厚 | 型番 | 価格 |
| 6.35 | 13mm | R-DSH-06-1 | 520 |
| 9.52 | | R-DSH-09-1 | 520 |
| 12.7 | | R-DSH-12-1 | 540 |
| 15.88 | | R-DSH-15-1 | 590 |
| 19.05 | | R-DSH-19-1 | 640 |
| 22.22 | | R-DSH-22-1 | 680 |
| 25.4 | | R-DSH-25-1 | 710 |
| 28.58 | | R-DSH-28-1 | 740 |
| 31.75 | | R-DSH-31-1 | 760 |
| 34.92 | | R-DSH-34-1 | 880 |
| 38.1 | | R-DSH-38-1 | 950 |
| 41.28 | | R-DSH-41-1 | 1,010 |
| 44.45 | | R-DSH-44-1 | 1,080 |

| 保温厚20mm相当 | | | |
|-----------|------|------------|-------|
| 銅管外径 | 保温厚 | 型番 | 価格 |
| 6.35 | 25mm | R-DSH-06-2 | 950 |
| 9.52 | | R-DSH-09-2 | 950 |
| 12.7 | | R-DSH-12-2 | 1,000 |
| 15.88 | | R-DSH-15-2 | 1,060 |
| 19.05 | | R-DSH-19-2 | 1,100 |
| 22.22 | | R-DSH-22-2 | 1,140 |
| 25.4 | | R-DSH-25-2 | 1,220 |
| 28.58 | | R-DSH-28-2 | 1,310 |
| 31.75 | | R-DSH-31-2 | 1,410 |
| 34.92 | | R-DSH-34-2 | 1,640 |
| 38.1 | | R-DSH-38-2 | 1,770 |
| 41.28 | | R-DSH-41-2 | 1,920 |
| 44.45 | | R-DSH-44-2 | 2,080 |

保温材用高耐候性テープ

【UVカットテープ】

| 1.1mm厚 × 長さ10m | | |
|----------------|---------|-------|
| 保温厚 | 型番 | 価格 |
| 50mm幅 | R-UV50 | 2,000 |
| 100mm幅 | R-UV100 | 4,000 |

参考資料 レフリックス積算表

レフリックスは、専用の副資材と組み合わせてご使用いただく製品です。固定点や支持点を正しく施工することにより、変位吸収能力を発揮します。

下表は、液管とガス管を各1本で1系統とした場合の積算表となります。本積算表により納まりごとの1系統に必要な、レフリックス本体と副資材の積算が可能です。

① 立て1本タイプ・③ 水平1本タイプ

| 銅管外径 | 立て100mm偏心用(1050L) | | | | | | | 銅管外径 | 立て200mm偏心用(1130L) | | | | | | |
|-------|------------------------------|----|----------|----|---------|----|---------|-------------------|---|----|----------|----|---------|----|---------|
| | レフリックス | | ダウンストッパー | | ダブルグリップ | | 積算計 | | レフリックス | | ダウンストッパー | | ダブルグリップ | | 積算計 |
| | 価格 | 数量 | 価格 | 数量 | 価格 | 数量 | | | 価格 | 数量 | 価格 | 数量 | 価格 | 数量 | |
| 6.35 | 34,800 | 1 | 3,390 | 4 | 3,100 | 2 | 54,560 | 6.35 | 35,200 | 1 | 3,390 | 4 | 3,100 | 2 | 54,960 |
| 9.52 | 43,000 | 1 | 3,170 | 4 | 3,100 | 2 | 61,880 | 9.52 | 43,800 | 1 | 3,170 | 4 | 3,100 | 2 | 62,680 |
| 12.7 | 44,600 | 1 | 3,530 | 4 | 3,100 | 2 | 64,920 | 12.7 | 45,500 | 1 | 3,530 | 4 | 3,100 | 2 | 65,820 |
| 15.88 | 47,800 | 1 | 3,920 | 4 | 3,100 | 2 | 69,680 | 15.88 | 49,000 | 1 | 3,920 | 4 | 3,100 | 2 | 70,880 |
| 19.05 | 48,400 | 1 | 4,120 | 4 | 3,100 | 2 | 71,080 | 19.05 | 49,600 | 1 | 4,120 | 4 | 3,100 | 2 | 72,280 |
| 22.22 | 52,900 | 1 | 4,590 | 4 | 3,100 | 2 | 77,460 | 22.22 | 54,100 | 1 | 4,590 | 4 | 3,100 | 2 | 78,660 |
| 25.4 | 62,000 | 1 | 5,230 | 4 | 3,100 | 2 | 89,120 | 25.4 | 65,600 | 1 | 5,230 | 4 | 3,100 | 2 | 92,720 |
| 28.58 | 63,900 | 1 | 5,780 | 4 | 3,100 | 2 | 93,220 | 28.58 | 68,200 | 1 | 5,780 | 4 | 3,100 | 2 | 97,520 |
| 31.75 | 99,200 | 1 | 6,310 | 4 | 3,100 | 2 | 130,640 | 31.75 | 100,700 | 1 | 6,310 | 4 | 3,100 | 2 | 132,140 |
| 34.92 | 106,600 | 1 | 7,120 | 4 | 3,100 | 2 | 141,280 | 34.92 | 108,200 | 1 | 7,120 | 4 | 3,100 | 2 | 142,880 |
| 38.1 | 128,100 | 1 | 7,530 | 4 | 3,100 | 2 | 164,420 | 38.1 | 130,300 | 1 | 7,530 | 4 | 3,100 | 2 | 166,620 |
| 41.28 | 133,900 | 1 | 8,030 | 4 | 3,100 | 2 | 172,220 | 41.28 | 136,000 | 1 | 8,030 | 4 | 3,100 | 2 | 174,320 |
| 44.45 | 145,400 | 1 | 8,910 | 4 | 3,100 | 2 | 187,240 | 44.45 | 147,600 | 1 | 8,910 | 4 | 3,100 | 2 | 189,440 |
| 銅管外径 | 立て300mm偏心用(1200L) | | | | | | | 銅管外径 | 立て400mm偏心用・水平100mm偏心用(1300L) | | | | | | |
| | レフリックス | | ダウンストッパー | | ダブルグリップ | | 積算計 | | レフリックス | | ダウンストッパー | | ダブルグリップ | | 積算計 |
| | 価格 | 数量 | 価格 | 数量 | 価格 | 数量 | | | 価格 | 数量 | 価格 | 数量 | 価格 | 数量 | |
| 6.35 | 40,700 | 1 | 3,390 | 4 | 3,100 | 2 | 60,460 | 6.35 | 41,900 | 1 | 3,390 | 4 | 3,100 | 2 | 61,660 |
| 9.52 | 51,100 | 1 | 3,170 | 4 | 3,100 | 2 | 69,980 | 9.52 | 52,500 | 1 | 3,170 | 4 | 3,100 | 2 | 71,380 |
| 12.7 | 53,000 | 1 | 3,530 | 4 | 3,100 | 2 | 73,320 | 12.7 | 54,300 | 1 | 3,530 | 4 | 3,100 | 2 | 74,620 |
| 15.88 | 54,100 | 1 | 3,920 | 4 | 3,100 | 2 | 75,980 | 15.88 | 58,500 | 1 | 3,920 | 4 | 3,100 | 2 | 80,380 |
| 19.05 | 54,500 | 1 | 4,120 | 4 | 3,100 | 2 | 77,180 | 19.05 | 59,600 | 1 | 4,120 | 4 | 3,100 | 2 | 82,280 |
| 22.22 | 57,200 | 1 | 4,590 | 4 | 3,100 | 2 | 81,760 | 22.22 | 62,400 | 1 | 4,590 | 4 | 3,100 | 2 | 86,960 |
| 25.4 | 72,400 | 1 | 5,230 | 4 | 3,100 | 2 | 99,520 | 25.4 | 79,400 | 1 | 5,230 | 4 | 3,100 | 2 | 106,520 |
| 28.58 | 75,000 | 1 | 5,780 | 4 | 3,100 | 2 | 104,320 | 28.58 | 81,900 | 1 | 5,780 | 4 | 3,100 | 2 | 111,220 |
| 31.75 | 104,500 | 1 | 6,310 | 4 | 3,100 | 2 | 135,940 | 31.75 | 113,200 | 1 | 6,310 | 4 | 3,100 | 2 | 144,640 |
| 34.92 | 108,200 | 1 | 7,120 | 4 | 3,100 | 2 | 142,880 | 34.92 | 115,300 | 1 | 7,120 | 4 | 3,100 | 2 | 149,980 |
| 38.1 | 136,800 | 1 | 7,530 | 4 | 3,100 | 2 | 173,120 | 38.1 | 147,800 | 1 | 7,530 | 4 | 3,100 | 2 | 184,120 |
| 41.28 | 140,700 | 1 | 8,030 | 4 | 3,100 | 2 | 179,020 | 41.28 | 151,000 | 1 | 8,030 | 4 | 3,100 | 2 | 189,320 |
| 44.45 | 147,600 | 1 | 8,910 | 4 | 3,100 | 2 | 189,440 | 44.45 | 153,500 | 1 | 8,910 | 4 | 3,100 | 2 | 195,340 |
| 銅管外径 | 立て500mm偏心用・水平200mm偏心用(1500L) | | | | | | | 銅管外径 | 立て600mm・700mm偏心用・水平300mm用偏心用(1800L) | | | | | | |
| | レフリックス | | ダウンストッパー | | ダブルグリップ | | 積算計 | | レフリックス | | ダウンストッパー | | ダブルグリップ | | 積算計 |
| | 価格 | 数量 | 価格 | 数量 | 価格 | 数量 | | | 価格 | 数量 | 価格 | 数量 | 価格 | 数量 | |
| 6.35 | 42,400 | 1 | 3,390 | 4 | 3,100 | 2 | 62,160 | 6.35 | 47,600 | 1 | 3,390 | 4 | 3,100 | 2 | 67,360 |
| 9.52 | 53,700 | 1 | 3,170 | 4 | 3,100 | 2 | 72,580 | 9.52 | 62,000 | 1 | 3,170 | 4 | 3,100 | 2 | 80,880 |
| 12.7 | 55,600 | 1 | 3,530 | 4 | 3,100 | 2 | 75,920 | 12.7 | 63,000 | 1 | 3,530 | 4 | 3,100 | 2 | 83,320 |
| 15.88 | 59,700 | 1 | 3,920 | 4 | 3,100 | 2 | 81,580 | 15.88 | 69,000 | 1 | 3,920 | 4 | 3,100 | 2 | 90,880 |
| 19.05 | 61,800 | 1 | 4,120 | 4 | 3,100 | 2 | 84,480 | 19.05 | 71,200 | 1 | 4,120 | 4 | 3,100 | 2 | 93,880 |
| 22.22 | 64,000 | 1 | 4,590 | 4 | 3,100 | 2 | 88,560 | 22.22 | 74,600 | 1 | 4,590 | 4 | 3,100 | 2 | 99,160 |
| 25.4 | 81,400 | 1 | 5,230 | 4 | 3,100 | 2 | 108,520 | 25.4 | 94,900 | 1 | 5,230 | 4 | 3,100 | 2 | 122,020 |
| 28.58 | 85,300 | 1 | 5,780 | 4 | 3,100 | 2 | 114,620 | 28.58 | 98,800 | 1 | 5,780 | 4 | 3,100 | 2 | 128,120 |
| 31.75 | 121,900 | 1 | 6,310 | 4 | 3,100 | 2 | 153,340 | 31.75 | 141,900 | 1 | 6,310 | 4 | 3,100 | 2 | 173,340 |
| 34.92 | 124,000 | 1 | 7,120 | 4 | 3,100 | 2 | 158,680 | 34.92 | 143,900 | 1 | 7,120 | 4 | 3,100 | 2 | 178,580 |
| 38.1 | 159,200 | 1 | 7,530 | 4 | 3,100 | 2 | 195,520 | 38.1 | 198,000 | 1 | 7,530 | 4 | 3,100 | 2 | 234,320 |
| 41.28 | 169,000 | 1 | 8,030 | 4 | 3,100 | 2 | 207,320 | 41.28 | 201,500 | 1 | 8,030 | 4 | 3,100 | 2 | 239,820 |
| 44.45 | 171,900 | 1 | 8,910 | 4 | 3,100 | 2 | 213,740 | 44.45 | 204,500 | 1 | 8,910 | 4 | 3,100 | 2 | 246,340 |
| 銅管外径 | 立て800mm偏心用(2200L) | | | | | | | 銅管外径 | [各部材の必要数量] | | | | | | |
| | レフリックス | | ダウンストッパー | | ダブルグリップ | | 積算計 | | レフリックス本体:液管1本、ガス管1本 ダウンストッパー:レフリックス1本に対して4個 ダブルグリップ:レフリックス2本に対して4個 | | | | | | |
| | 価格 | 数量 | 価格 | 数量 | 価格 | 数量 | | | EX) 液管φ15.88、ガス管φ38.1の1系統を立て300mm偏心で使用する場合 75,980円+173,120=249,100円 | | | | | | |
| 6.35 | 60,800 | 1 | 3,390 | 4 | 3,100 | 2 | 80,560 | ※保温材の価格は含んでおりません。 | | | | | | | |
| 9.52 | 83,000 | 1 | 3,170 | 4 | 3,100 | 2 | 101,880 | | | | | | | | |
| 12.7 | 84,300 | 1 | 3,530 | 4 | 3,100 | 2 | 104,620 | | | | | | | | |
| 15.88 | 90,600 | 1 | 3,920 | 4 | 3,100 | 2 | 112,480 | | | | | | | | |
| 19.05 | 92,400 | 1 | 4,120 | 4 | 3,100 | 2 | 115,080 | | | | | | | | |
| 22.22 | 96,000 | 1 | 4,590 | 4 | 3,100 | 2 | 120,560 | | | | | | | | |
| 25.4 | 125,000 | 1 | 5,230 | 4 | 3,100 | 2 | 152,120 | | | | | | | | |
| 28.58 | 128,400 | 1 | 5,780 | 4 | 3,100 | 2 | 157,720 | | | | | | | | |
| 31.75 | 183,600 | 1 | 6,310 | 4 | 3,100 | 2 | 215,040 | | | | | | | | |
| 34.92 | 190,000 | 1 | 7,120 | 4 | 3,100 | 2 | 224,680 | | | | | | | | |
| 38.1 | 254,200 | 1 | 7,530 | 4 | 3,100 | 2 | 290,520 | | | | | | | | |
| 41.28 | 278,100 | 1 | 8,030 | 4 | 3,100 | 2 | 316,420 | | | | | | | | |
| 44.45 | 280,000 | 1 | 8,910 | 4 | 3,100 | 2 | 321,840 | | | | | | | | |

② L型吊りばねタイプ

| 銅管外径 | L型100mm偏心用(1050L) | | | | | | | | | 銅管外径 | L型200mm偏心用(1130L) | | | | | | | | |
|-------|-------------------|----|----------|----|---------|----|--------------|-----|---------|-------|-------------------------|----|----------|----|---------|----|--------------|-----|---------|
| | レフリックス | | ダウンストッパー | | ダブルグリップ | | エルボ吊り金具+吊りばね | | 積算計 | | レフリックス | | ダウンストッパー | | ダブルグリップ | | エルボ吊り金具+吊りばね | | 積算計 |
| | 価格 | 数量 | 価格 | 数量 | 価格 | 数量 | 価格 | 数量 | | | 価格 | 数量 | 価格 | 数量 | 価格 | 数量 | 価格 | 数量 | |
| 6.35 | 34,800 | 2 | 3,390 | 6 | 3,100 | 2 | 156,900 | 1/2 | 174,590 | 6.35 | 35,200 | 2 | 3,390 | 6 | 3,100 | 2 | 156,900 | 1/2 | 175,390 |
| 9.52 | 43,000 | 2 | 3,170 | 6 | 3,100 | 2 | 156,900 | 1/2 | 189,670 | 9.52 | 43,800 | 2 | 3,170 | 6 | 3,100 | 2 | 156,900 | 1/2 | 191,270 |
| 12.7 | 44,600 | 2 | 3,530 | 6 | 3,100 | 2 | 156,900 | 1/2 | 195,030 | 12.7 | 45,500 | 2 | 3,530 | 6 | 3,100 | 2 | 156,900 | 1/2 | 196,830 |
| 15.88 | 47,800 | 2 | 3,920 | 6 | 3,100 | 2 | 156,900 | 1/2 | 203,770 | 15.88 | 49,000 | 2 | 3,920 | 6 | 3,100 | 2 | 156,900 | 1/2 | 206,170 |
| 19.05 | 48,400 | 2 | 4,120 | 6 | 3,100 | 2 | 156,900 | 1/2 | 206,170 | 19.05 | 49,600 | 2 | 4,120 | 6 | 3,100 | 2 | 156,900 | 1/2 | 208,570 |
| 22.22 | 52,900 | 2 | 4,590 | 6 | 3,100 | 2 | 156,900 | 1/2 | 217,990 | 22.22 | 54,100 | 2 | 4,590 | 6 | 3,100 | 2 | 156,900 | 1/2 | 220,390 |
| 25.4 | 62,000 | 2 | 5,230 | 6 | 3,100 | 2 | 156,900 | 1/2 | 240,030 | 25.4 | 65,600 | 2 | 5,230 | 6 | 3,100 | 2 | 156,900 | 1/2 | 247,230 |
| 28.58 | 63,900 | 2 | 5,780 | 6 | 3,100 | 2 | 156,900 | 1/2 | 247,130 | 28.58 | 68,200 | 2 | 5,780 | 6 | 3,100 | 2 | 156,900 | 1/2 | 255,730 |
| 31.75 | 99,200 | 2 | 6,310 | 6 | 3,100 | 2 | 156,900 | 1/2 | 320,910 | 31.75 | 100,700 | 2 | 6,310 | 6 | 3,100 | 2 | 156,900 | 1/2 | 323,910 |
| 34.92 | 106,600 | 2 | 7,120 | 6 | 3,100 | 2 | 156,900 | 1/2 | 340,570 | 34.92 | 108,200 | 2 | 7,120 | 6 | 3,100 | 2 | 156,900 | 1/2 | 343,770 |
| 38.1 | 128,100 | 2 | 7,530 | 6 | 3,100 | 2 | 156,900 | 1/2 | 386,030 | 38.1 | 130,300 | 2 | 7,530 | 6 | 3,100 | 2 | 156,900 | 1/2 | 390,430 |
| 41.28 | 133,900 | 2 | 8,030 | 6 | 3,100 | 2 | 156,900 | 1/2 | 400,630 | 41.28 | 136,000 | 2 | 8,030 | 6 | 3,100 | 2 | 156,900 | 1/2 | 404,830 |
| 44.45 | 145,400 | 2 | 8,910 | 6 | 3,100 | 2 | 156,900 | 1/2 | 428,910 | 44.45 | 147,600 | 2 | 8,910 | 6 | 3,100 | 2 | 156,900 | 1/2 | 433,310 |
| 銅管外径 | L型300mm偏心用(1200L) | | | | | | | | | 銅管外径 | L型400mm偏心用(1300L) | | | | | | | | |
| | レフリックス | | ダウンストッパー | | ダブルグリップ | | エルボ吊り金具+吊りばね | | 積算計 | | レフリックス | | ダウンストッパー | | ダブルグリップ | | エルボ吊り金具+吊りばね | | 積算計 |
| | 価格 | 数量 | 価格 | 数量 | 価格 | 数量 | 価格 | 数量 | | | 価格 | 数量 | 価格 | 数量 | 価格 | 数量 | 価格 | 数量 | |
| 6.35 | 40,700 | 2 | 3,390 | 6 | 3,100 | 2 | 156,900 | 1/2 | 186,390 | 6.35 | 41,900 | 2 | 3,390 | 6 | 3,100 | 2 | 156,900 | 1/2 | 188,790 |
| 9.52 | 51,100 | 2 | 3,170 | 6 | 3,100 | 2 | 156,900 | 1/2 | 205,870 | 9.52 | 52,500 | 2 | 3,170 | 6 | 3,100 | 2 | 156,900 | 1/2 | 208,670 |
| 12.7 | 53,000 | 2 | 3,530 | 6 | 3,100 | 2 | 156,900 | 1/2 | 211,830 | 12.7 | 54,300 | 2 | 3,530 | 6 | 3,100 | 2 | 156,900 | 1/2 | 214,430 |
| 15.88 | 54,100 | 2 | 3,920 | 6 | 3,100 | 2 | 156,900 | 1/2 | 216,370 | 15.88 | 58,500 | 2 | 3,920 | 6 | 3,100 | 2 | 156,900 | 1/2 | 225,170 |
| 19.05 | 54,500 | 2 | 4,120 | 6 | 3,100 | 2 | 156,900 | 1/2 | 218,370 | 19.05 | 59,600 | 2 | 4,120 | 6 | 3,100 | 2 | 156,900 | 1/2 | 228,570 |
| 22.22 | 57,200 | 2 | 4,590 | 6 | 3,100 | 2 | 156,900 | 1/2 | 226,590 | 22.22 | 62,400 | 2 | 4,590 | 6 | 3,100 | 2 | 156,900 | 1/2 | 236,990 |
| 25.4 | 72,400 | 2 | 5,230 | 6 | 3,100 | 2 | 156,900 | 1/2 | 260,830 | 25.4 | 79,400 | 2 | 5,230 | 6 | 3,100 | 2 | 156,900 | 1/2 | 274,830 |
| 28.58 | 75,000 | 2 | 5,780 | 6 | 3,100 | 2 | 156,900 | 1/2 | 269,330 | 28.58 | 81,900 | 2 | 5,780 | 6 | 3,100 | 2 | 156,900 | 1/2 | 283,130 |
| 31.75 | 104,500 | 2 | 6,310 | 6 | 3,100 | 2 | 156,900 | 1/2 | 331,510 | 31.75 | 113,200 | 2 | 6,310 | 6 | 3,100 | 2 | 156,900 | 1/2 | 348,910 |
| 34.92 | 108,200 | 2 | 7,120 | 6 | 3,100 | 2 | 156,900 | 1/2 | 343,770 | 34.92 | 115,300 | 2 | 7,120 | 6 | 3,100 | 2 | 156,900 | 1/2 | 357,970 |
| 38.1 | 136,800 | 2 | 7,530 | 6 | 3,100 | 2 | 156,900 | 1/2 | 403,430 | 38.1 | 147,800 | 2 | 7,530 | 6 | 3,100 | 2 | 156,900 | 1/2 | 425,430 |
| 41.28 | 140,700 | 2 | 8,030 | 6 | 3,100 | 2 | 156,900 | 1/2 | 414,230 | 41.28 | 151,000 | 2 | 8,030 | 6 | 3,100 | 2 | 156,900 | 1/2 | 434,830 |
| 44.45 | 147,600 | 2 | 8,910 | 6 | 3,100 | 2 | 156,900 | 1/2 | 433,310 | 44.45 | 153,500 | 2 | 8,910 | 6 | 3,100 | 2 | 156,900 | 1/2 | 445,110 |
| 銅管外径 | L型500mm偏心用(1500L) | | | | | | | | | 銅管外径 | L型600mm・700mm偏心用(1800L) | | | | | | | | |
| | レフリックス | | ダウンストッパー | | ダブルグリップ | | エルボ吊り金具+吊りばね | | 積算計 | | レフリックス | | ダウンストッパー | | ダブルグリップ | | エルボ吊り金具+吊りばね | | 積算計 |
| | 価格 | 数量 | 価格 | 数量 | 価格 | 数量 | 価格 | 数量 | | | 価格 | 数量 | 価格 | 数量 | 価格 | 数量 | 価格 | 数量 | |
| 6.35 | 42,400 | 2 | 3,390 | 6 | 3,100 | 2 | 156,900 | 1/2 | 189,790 | 6.35 | 47,600 | 2 | 3,390 | 6 | 3,100 | 2 | 156,900 | 1/2 | 200,190 |
| 9.52 | 53,700 | 2 | 3,170 | 6 | 3,100 | 2 | 156,900 | 1/2 | 211,070 | 9.52 | 62,000 | 2 | 3,170 | 6 | 3,100 | 2 | 156,900 | 1/2 | 227,670 |
| 12.7 | 55,600 | 2 | 3,530 | 6 | 3,100 | 2 | 156,900 | 1/2 | 217,030 | 12.7 | 63,000 | 2 | 3,530 | 6 | 3,100 | 2 | 156,900 | 1/2 | 231,830 |
| 15.88 | 59,700 | 2 | 3,920 | 6 | 3,100 | 2 | 156,900 | 1/2 | 227,570 | 15.88 | 69,000 | 2 | 3,920 | 6 | 3,100 | 2 | 156,900 | 1/2 | 246,170 |
| 19.05 | 61,800 | 2 | 4,120 | 6 | 3,100 | 2 | 156,900 | 1/2 | 232,970 | 19.05 | 71,200 | 2 | 4,120 | 6 | 3,100 | 2 | 156,900 | 1/2 | 251,770 |
| 22.22 | 64,000 | 2 | 4,590 | 6 | 3,100 | 2 | 156,900 | 1/2 | 240,190 | 22.22 | 74,600 | 2 | 4,590 | 6 | 3,100 | 2 | 156,900 | 1/2 | 261,390 |
| 25.4 | 81,400 | 2 | 5,230 | 6 | 3,100 | 2 | 156,900 | 1/2 | 278,830 | 25.4 | 94,900 | 2 | 5,230 | 6 | 3,100 | 2 | 156,900 | 1/2 | 305,830 |
| 28.58 | 85,300 | 2 | 5,780 | 6 | 3,100 | 2 | 156,900 | 1/2 | 289,930 | 28.58 | 98,800 | 2 | 5,780 | 6 | 3,100 | 2 | 156,900 | 1/2 | 316,930 |
| 31.75 | 121,900 | 2 | 6,310 | 6 | 3,100 | 2 | 156,900 | 1/2 | 366,310 | 31.75 | 141,900 | 2 | 6,310 | 6 | 3,100 | 2 | 156,900 | 1/2 | 406,310 |
| 34.92 | 124,000 | 2 | 7,120 | 6 | 3,100 | 2 | 156,900 | 1/2 | 375,370 | 34.92 | 143,900 | 2 | 7,120 | 6 | 3,100 | 2 | 156,900 | 1/2 | 415,170 |
| 38.1 | 159,200 | 2 | 7,530 | 6 | 3,100 | 2 | 156,900 | 1/2 | 448,230 | 38.1 | 198,000 | 2 | 7,530 | 6 | 3,100 | 2 | 156,900 | 1/2 | 525,830 |
| 41.28 | 169,000 | 2 | 8,030 | 6 | 3,100 | 2 | 156,900 | 1/2 | 470,830 | 41.28 | 201,500 | 2 | 8,030 | 6 | 3,100 | 2 | 156,900 | 1/2 | 535,830 |
| 44.45 | 171,900 | 2 | 8,910 | 6 | 3,100 | 2 | 156,900 | 1/2 | 481,910 | 44.45 | 204,500 | 2 | 8,910 | 6 | 3,100 | 2 | 156,900 | 1/2 | 547,110 |
| 銅管外径 | L型800mm偏心用(2200L) | | | | | | | | | | | | | | | | | | |
| | レフリックス | | ダウンストッパー | | ダブルグリップ | | エルボ吊り金具+吊りばね | | 積算計 | | | | | | | | | | |
| | 価格 | 数量 | 価格 | 数量 | 価格 | 数量 | 価格 | 数量 | | | | | | | | | | | |
| 6.35 | 60,800 | 2 | 3,390 | 6 | 3,100 | 2 | 156,900 | 1/2 | 226,590 | | | | | | | | | | |
| 9.52 | 83,000 | 2 | 3,170 | 6 | 3,100 | 2 | 156,900 | 1/2 | 269,670 | | | | | | | | | | |
| 12.7 | 84,300 | 2 | 3,530 | 6 | 3,100 | 2 | 156,900 | 1/2 | 274,430 | | | | | | | | | | |
| 15.88 | 90,600 | 2 | 3,920 | 6 | 3,100 | 2 | 156,900 | 1/2 | 289,370 | | | | | | | | | | |
| 19.05 | 92,400 | 2 | 4,120 | 6 | 3,100 | 2 | 156,900 | 1/2 | 294,170 | | | | | | | | | | |
| 22.22 | 96,000 | 2 | 4,590 | 6 | 3,100 | 2 | 156,900 | 1/2 | 304,190 | | | | | | | | | | |
| 25.4 | 125,000 | 2 | 5,230 | 6 | 3,100 | 2 | 156,900 | 1/2 | 366,030 | | | | | | | | | | |
| 28.58 | 128,400 | 2 | 5,780 | 6 | 3,100 | 2 | 156,900 | 1/2 | 376,130 | | | | | | | | | | |
| 31.75 | 183,600 | 2 | 6,310 | 6 | 3,100 | 2 | 156,900 | 1/2 | 489,710 | | | | | | | | | | |
| 34.92 | 190,000 | 2 | 7,120 | 6 | 3,100 | 2 | 156,900 | 1/2 | 507,370 | | | | | | | | | | |
| 38.1 | 254,200 | 2 | 7,530 | 6 | 3,100 | 2 | 156,900 | 1/2 | 638,230 | | | | | | | | | | |
| 41.28 | 278,100 | 2 | 8,030 | 6 | 3,100 | 2 | 156,900 | 1/2 | 689,030 | | | | | | | | | | |
| 44.45 | 280,000 | 2 | 8,910 | 6 | 3,100 | 2 | 156,900 | 1/2 | 698,110 | | | | | | | | | | |

【各部材の必要数量】

レフリックス本体:液管2本、ガス管2本
 ダウンストッパー:レフリックス1本に対して3個
 ダブルグリップ:レフリックス2本に対して2個(エルボ吊り金具セットの下は不要)

EX) 液管φ22.22、ガス管φ38.1の1系統を500mm偏心で使用する場合
240,190円+448,230=688,420円

※保温材の価格は含んでおりません。
 ※複数系統を1つの吊りばねとエルボ吊り金具で使用する場合には、価格が異なりますのでお問合わせください。
 ※レフリックス同士を接続する、エルボ部の価格は含んでおりません。

AtdMS カタログラインアップ

各製品の詳細はカタログをご参照ください。



アトムズカップリングカタログ



フレキカタログ



レフリックスカタログ

ご注意

- 当価格表の提示価格は消費税を含んでおりません。
- 特殊タイプ(材質変更など)をご希望の場合は、当社営業担当までお問合わせください。
- 特殊タイプ及び受注製作品に関するご発注後の取り消し・返品はご容赦ください。
- 当社は出荷日を納品日とさせていただきます。ご了承ください。
- 天災など当社に起因しない損害につきましては一切の責任を負いかねます。
- 万一製品に不良などがございましたら、修理または良品と交換させていただきます。但し、製品本来の目的以外の使用や取扱い上の不注意、乱暴な使用による破損などの場合には責任を負いかねます。

※当価格表の記載内容・価格については、予告なく変更することがございます。あらかじめご了承ください。

AtdMS
株式会社アトムズ

〒277-0831 千葉県柏市根戸467-225
TEL:04-7199-3097 FAX:04-7199-3098
URL: <https://www.atoms-corp.co.jp>
E-Mail: info@atoms-corp.co.jp