

耐食性アップ!

**ドブめっき品**

が出来ました!

脱管のリスクを  
ガッチリ軽減!

アトムズカップリング用

# 抜け止めくん

離脱防止金具

ボルトの締め込み不足によるアトムズカップリングから配管が抜けるリスクを軽減します。

- ◆ ボルトを締付けるだけの簡単施工。
- ◆ 肉厚6mm<sup>※1</sup>のジョイント金具とアングルピースでガッチリ支えます。
- ◆ ジョイント金具ボルトには強度区分10.9の高強度ボルトを採用のため、高トルク値での締付けが可能です。<sup>※2</sup>

※1: 20A~32Aは肉厚4.5mm  
※2: ドブめっき品は8.8相当

◎製品の引張り強度試験データにつきましてはお問い合わせください。

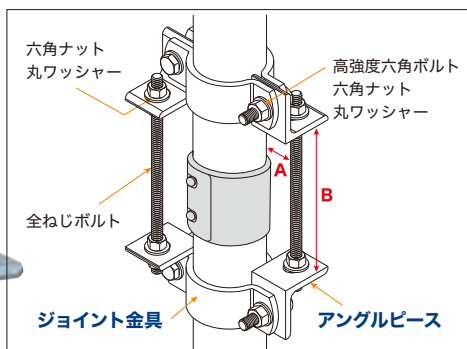
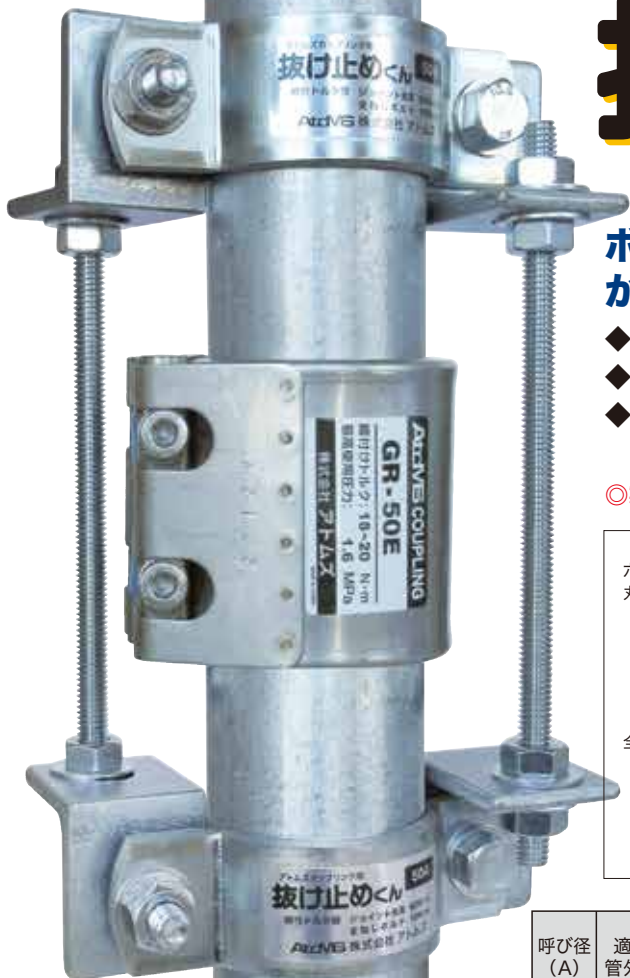

## セット内容

- ・ジョイント金具 (2個)
- ・高強度六角ボルト (4本)
- ・六角ナット (4個)
- ・丸ワッシャー (8枚)
- ・アングルピース (4個)
- ・全ねじボルト (2本)
- ・六角ナット (8個)
- ・丸ワッシャー (8枚)

単位: mm

呼び径 (A)	適用管外径	ジョイント金具ボルトサイズ	全ねじボルトサイズ	ジョイント金具肉厚	アングルピース肉厚	全ねじボルトから配管までの距離 A	上下のアングルピースの距離 B	ボルト締付トルク値 (N・m)		価格 (円)			
								ジョイント金具	全ねじボルト	標準品 (ユニクロめっき)	ドブめっき品		
20	27.2	M10	W3/8	4.5	6	32	150*	60	18	10,700	14,000		
25	34.0									10,700	14,000		
32	42.7									10,700	14,000		
40	48.6									11,100	14,400		
50	60.5									11,100	14,400		
65	76.3			6			W1/2	6	200*	60	41	11,600	15,600
80	89.1											12,000	16,000
100	114.3											12,500	16,400
125	139.8											14,700	19,600
150	165.2											15,600	20,300
200	216.3	M12							17,400	23,900			
250	267.4								24,100	31,100			

※参考値 (現場の納まりに合わせて調整してください)



**抜け止めくん自体で内圧による配管の抜けを防止することはできません。**

必ずアトムズカップリングのボルトを規定のトルク値で締付けてください。締付け不足による脱管のリスクを、抜け止めくんにより軽減します。

## 株式会社 アトムズ

〒277-0831 千葉県柏市根戸 467-225

TEL:04-7199-3097 FAX:04-7199-3098

URL:https://www.atoms-corp.co.jp E-mail:info@atoms-corp.co.jp