

ゴム可とう伸縮継手

アトムジョイント取扱説明書

この度はアトムジョイントをご購入いただきまして、誠にありがとうございます。取付け作業前に、この説明書を必ずお読みください。

- 1 使用圧力・変位量などが製品の使用範囲内であることを確認の上、ご使用ください。
- 2 アトムジョイントのフランジ接合タイプは、すべてルーズフランジとなっております。
- 3 推力によるスラスト荷重に対する防護用配管固定が不可能な箇所、または曲管部などでご使用いただく場合には、カタログのコントロールユニットをご使用ください。

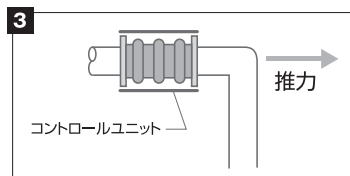

- 4 管内流速3m/s以下でのご使用をお薦めします。
- 5 複合変位量について
各製品の取付時寸法許容値は許容変位量に含みます。またカタログ表示の許容変位量は単独変位の最大値を示します。伸長・偏心が同時に発生する場合(複合変位)は下式の範囲内でご使用ください。

$$\frac{\text{伸長量}}{\text{許容伸長量}} + \frac{\text{偏心量}}{\text{許容偏心量}} \leq 1$$

- 6 製品が変位した場合でも、周囲の構造物や機器などに当たらないことをご確認ください。
- 7 製品に損傷を与えないようご注意ください。特にパッキン面、ゴム本体内外面にはご注意ください。万が一、製品に損傷を与えた場合、その製品は使用しないでください。

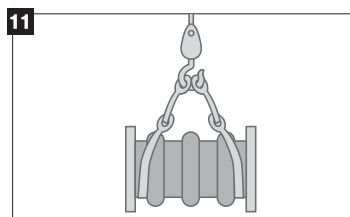

- 8 製品に火気を当てないようにご注意ください。
- 9 製品に油脂、有機溶剤などが付着しないようご注意ください。万が一、これらが付着したら速やかに拭取ってください。
- 10 製品に衝撃を加えないようご注意ください。砂利、凹凸部の上などで、保管または移動は避けてください。

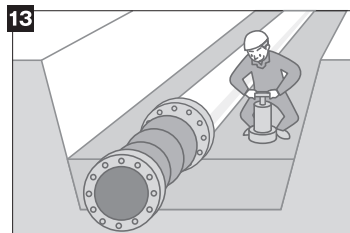

- 11 製品の吊上げ、吊降ろしの際は、必ず布製吊り具(ナイロンスリングなど)をご使用ください。
- 12 取付けボルトは先端が製品に当たらぬよう、製品側から差込んでください。またボルトの締付けは、対角線に均等に締付けてください。

- 13 埋戻しの際は、良質の砂質土をご使用ください。ガレキ・碎石・木片などが混じった土などは使用しないでください。
①埋戻しの砂質土を約30cm毎に締固めしながら、管頂面まで丁寧に埋戻してください。
②締固めの際は、製品に外傷を与えないようご注意ください。

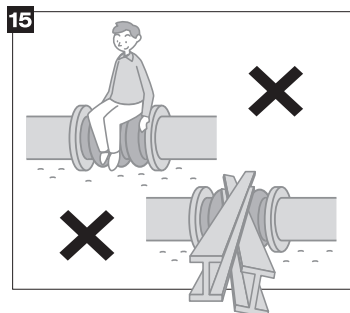

- 14 ウォータハンマや締切運転などには十分にご注意ください。
- 15 施工後も製品に無用な外力、および外傷を与えないようご注意ください。